

beko



Washing Machine

User's Manual

Pesumasin

Kasutusjuhend

Пральна машина

Посібник користувача

Пральна машина

Посібник користувача

WMY 71033 PTLMB3

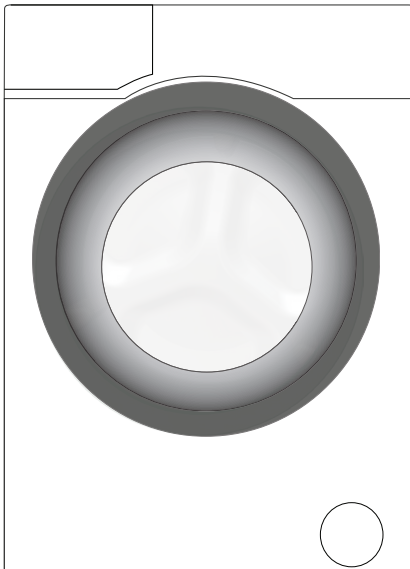



This product was manufactured using the latest technology in environmentally friendly conditions.

1 Important instructions for safety and environment

This section contains safety instructions that will help protect from risk of personal injury or property damage. Failure to follow these instructions shall void any warranty.

1.1 General safety

- This product can be used by children at and above 8 years old and by persons whose physical, sensory or mental capabilities were not fully developed or who lack experience and knowledge provided that they are supervised or trained on the safe usage of the product and the risks it brings out. Children must not play with the product. Cleaning and maintenance works should not be performed by children unless they are supervised by someone. Children of less than 3 years should be kept away unless continuously supervised.
- Never place the product on a carpet-covered floor. Otherwise, lack of airflow beneath the machine will cause electrical parts to overheat. This will cause problems with your product.
- If the product has a failure, it should not be operated unless it is repaired by the Authorized Service Agent. There is the risk of electric shock!
- This product is designed to resume operating in the event of powering on after a power interruption. If you wish to cancel the programme, see "Cancelling the programme" section.
- Connect the product to a grounded outlet protected by a 16 A fuse. Do not neglect to have the grounding installation made by a qualified electrician. Our company shall not be liable for any damages that will arise when the product is used without grounding in accordance with the local regulations.
- The water supply and draining hoses must be securely fastened and remain undamaged. Otherwise, there is the risk of water leakage.
- Never open the loading door or remove the filter while there is still water in the drum. Otherwise, risk of flooding and injury from hot water will occur.
- Do not force open the locked loading door. The loading door will be ready to open just a few minutes after the washing cycle comes to an end. In case of forcing the loading door to open, the door and the lock mechanism may get damaged.
- Unplug the product when not in use.
- Never wash the product by spreading or pouring water onto it! There is the risk of electric shock!
- Never touch the plug with wet hands! Never unplug by pulling on the cable, always pull out by grabbing the plug.
- Use detergents, softeners and supplements suitable for automatic washing machines only.
- Follow the instructions on the textile tags and on the detergent package.
- The product must be unplugged during installation, maintenance, cleaning and repairing procedures.
- Always have the installation and repairing procedures carried out by the Authorized Service Agent. Manufacturer shall not be held liable for damages that may arise from procedures carried out by unauthorized persons.

- If the power cable is damaged, it must be replaced by the manufacturer, after sales service or a similarly qualified person (preferably an electrician) or someone designated by the importer in order to avoid possible risks.
- Place the product on a rigid, flat and level surface.
- Do not place it on a long-pile rug or similar surfaces.
- Do not place the product on a high platform or near the edge on a cascaded surface.
- Do not place the product on the power cable.
- Never use sponge or scrub materials. These will damage the painted, chrome plated and plastic surfaces.

1.2 Intended use

- This product has been designed for domestic use. It is not suitable for commercial use and it must not be used out of its intended use.
- The product must only be used for washing and rinsing of laundry that are marked accordingly.
- The manufacturer waives any responsibility arisen from incorrect usage or transportation.

1.3 Children's safety

- Packaging materials are dangerous to children. Keep packaging materials in a safe place away from reach of the children.
- Electrical products are dangerous for the children. Keep children away from the product when it is in use. Do not let them to tamper with the product. Use child lock to prevent children from intervening with the product.
- Do not forget to close the loading door when leaving the room where the product is located.
- Store all detergents and additives in a safe place away from the reach of the children by closing the cover of the detergent container or sealing the detergent package.



While washing the laundry at high temperatures, the loading door glass becomes hot. Therefore, keep especially the children away from the loading door of the machine while the washing operation is in progress.

1.4 Package information

- Packaging materials of the product are manufactured from recyclable materials in accordance with our National Environment Regulations. Do not dispose of the packaging materials together with the domestic or other wastes. Take them to the packaging material collection points designated by the local authorities.

1.5 Disposing of the waste product

- This product has been manufactured with high quality parts and materials which can be reused and are suitable for recycling. Therefore, do not dispose the product with normal domestic waste at the end of its service life. Take it to a collection point for the recycling of electrical and electronic equipment. Please consult your local authorities to learn the nearest collection point. Help protect the environment and natural resources by recycling used products. For children's safety, cut the power cable and break the locking mechanism of the loading door so that it will be non-functional before disposing of the product.

1.6 Compliance with WEEE Directive



This product complies with EU WEEE Directive (2012/19/EU). This product bears a classification symbol for waste electrical and electronic equipment (WEEE).

This product has been manufactured with high quality parts and materials which can be reused and are suitable for recycling. Do not dispose of the waste product with normal domestic and other wastes at the end of its service life. Take it to the collection center for the recycling of electrical and electronic equipment. Please consult your local authorities to learn about these collection centers.

Compliance with RoHS Directive:

The product you have purchased complies with EU RoHS Directive (2011/65/EU). It does not contain harmful and prohibited materials specified in the Directive.

2 Installation

Refer to the nearest Authorised Service Agent for installation of the product. To make the product ready for use, review the information in the user manual and make sure that the electricity, tap water supply and water drainage systems are appropriate before calling the Authorized Service Agent. If they are not, call a qualified technician and plumber to have any necessary arrangements carried out.

	Preparation of the location and electrical, tap water and waste water installations at the place of installation is under customer's responsibility.
	Make sure that the water inlet and discharge hoses as well as the power cable are not folded, pinched or crushed after pushing the product into its place after installation or cleaning procedures.
	WARNING: Installation and electrical connections of the product must be carried out by the Authorized Service Agent. Manufacturer shall not be held liable for damages that may arise from procedures carried out by unauthorized persons.
	WARNING: Prior to installation, visually check if the product has any defects on it. If so, do not have it installed. Damaged products cause risks for your safety.

2.1 Appropriate installation location

- Place the machine on a rigid floor. Do not place it on a long pile rug or similar surfaces.
- Total weight of the washing machine and the dryer -with full load- when they are placed on top of each other reaches to approx. 180 kilograms. Place the product on a solid and flat floor that has sufficient load carrying capacity!
- Do not place the product on the power cable.
- Do not install the product at places where temperature may fall below 0°C.
- Place the product at least 1 cm away from the edges of other furniture.

2.2 Removing packaging reinforcement

Tilt the machine backwards to remove the packaging reinforcement. Remove the packaging reinforcement by pulling the ribbon.



2.3 Removing the transportation locks

	WARNING: Do not remove the transportation locks before taking out the packaging reinforcement.
	WARNING: Remove the transportation safety bolts before operating the washing machine! Otherwise, the product will be damaged.

1. Loosen all the bolts with a suitable spanner until they rotate freely (C).

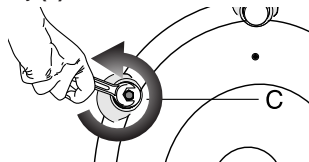

2. Remove transportation safety bolts by turning them gently.

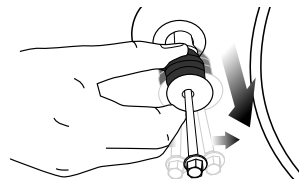

- Attach the plastic covers supplied in the User Manual bag into the holes on the rear panel. **(P)**

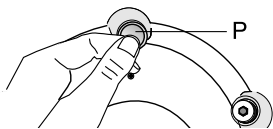

Keep the transportation safety bolts in a safe place to reuse when the washing machine needs to be moved again in the future.

Never move the product without the transportation safety bolts properly fixed in place!

2.4 Connecting water supply



The water supply pressure required to run the product is between 1 to 10 bars (0.1 – 1 MPa). It is necessary to have 10 – 80 liters of water flowing from the fully open tap in one minute to have your machine run smoothly. Attach a pressure reducing valve if water pressure is higher.

If you are going to use the double water-inlet product as a single **(cold)** water-inlet unit, you must install the supplied stopper to the hot water valve before operating the product. (Applies for the products supplied with a blind stopper group.)



WARNING: Models with a single water inlet should not be connected to the hot water tap. In such a case the laundry will get damaged or the product will switch to protection mode and will not operate.

WARNING: Do not use old or used water inlet hoses on the new product. It may cause stains on your laundry.

- Connect the special hoses supplied with the product to the water inlets on the product. Red hose (left) (max. 90 °C) is for hot water inlet, blue hose (right) (max. 25 °C) is for cold water inlet.

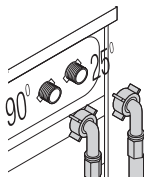

WARNING: Ensure that the cold and hot water connections are made correctly when installing the product. Otherwise, your laundry will come out hot at the end of the washing process and wear out.

- Tighten all hose nuts by hand. Never use a tool when tightening the nuts.

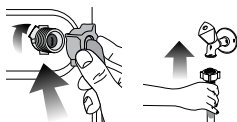

- Open the taps completely after making the hose connection to check for water leaks at the connection points. If any leaks occur, turn off the tap and remove the nut. Retighten the nut carefully after checking the seal. To prevent water leakages and damages caused by them, keep the taps closed when the machine is not in use.

2.5 Connecting to the drain

- The end of the drain hose must be directly connected to the wastewater drain or to the washbasin.



WARNING: Your house will be flooded if the hose comes out of its housing during water discharge. Moreover, there is risk of scalding due to high washing temperatures! To prevent such situations and to ensure smooth water intake and discharge of the machine, fix the end of the discharge hose tightly so that it cannot come out.

- The hose should be attached to a height of at least 40 cm, and 100 cm at most.
- In case the hose is elevated after laying it on the floor level or close to the ground (less than 40 cm above the ground), water discharge becomes more difficult and the laundry may come out excessively wet. Therefore, follow the heights described in the figure.

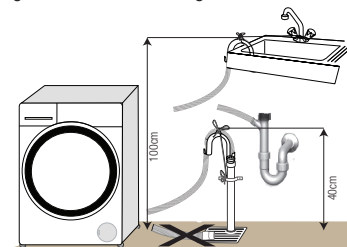

- To prevent flowing of dirty water back into the machine and to allow for easy discharge, do not immerse the hose end into the dirty water or do not drive it in the drain more than 15 cm. If it is too long, cut it short.
- The end of the hose should not be bent, it should not be stepped on and the hose must not be pinched between the drain and the machine.
- If the length of the hose is too short, use it by adding an original extension hose. Length of the hose may not be longer than 3.2 m. To avoid water leak failures, the connection between the extension hose and the drain hose of the product must be fitted well with an appropriate clamp as not to come off and leak.

2.6 Adjusting the feet



WARNING: In order to ensure that the product operates more silently and vibration-free, it must stand level and balanced on its feet. Balance the machine by adjusting the feet. Otherwise, the product may move from its place and cause crushing and vibration problems.

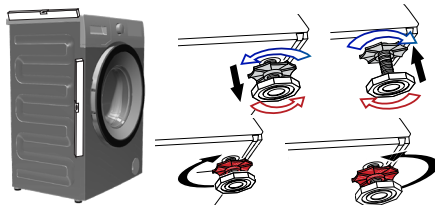

- Loosen the lock nuts on the feet by hand.
- Adjust the feet until the product stands level and balanced.
- Tighten all lock nuts again by hand.



WARNING: Do not use any tools to loosen the lock nuts. Otherwise, they will get damaged.

2.7 Electrical connection

Connect the product to a grounded outlet protected by a 16 A fuse. Our company shall not be liable for any damages that will arise when the product is used without grounding in accordance with the local regulations.

- Connection must comply with national regulations.
- Power cable plug must be within easy reach after installation.
- If the current value of the fuse or breaker in the house is less than 16 Amps, have a qualified electrician install a 16 Amp fuse.
- The voltage specified in the "Technical specifications" section must be equal to your mains voltage.
- Do not make connections via extension cables or multi-plugs.



WARNING: Damaged power cables must be replaced by the Authorized Service Agents.

Transportation of the product

1. Unplug the product before transporting it.
2. Remove water drain and water supply connections.
3. Drain all water that has remained in the product.
4. Install transportation safety bolts in the reverse order of removal procedure;



Never move the product without the transportation safety bolts properly fixed in place!



WARNING: Packaging materials are dangerous to children. Keep packaging materials in a safe place away from reach of the children.

3 Preparation

3.1 Sorting the laundry

- Sort laundry according to type of fabric, colour, and degree of soiling and allowable water temperature.
- Always obey the instructions given on the garment tags.

3.2 Preparing laundry for washing

- Laundry items with metal attachments such as, underwired bras, belt buckles or metal buttons will damage the machine. Remove the metal pieces or wash the clothes by putting them in a laundry bag or pillow case.
- Take out all substances in the pockets such as coins, pens and paper clips, and turn pockets inside out and brush. Such objects may damage the product or cause noise problem.
- Put small size clothes such as infant's socks and nylon stockings in a laundry bag or pillow case.
- Place curtains in without compressing them. Remove curtain attachment items.
- Fasten zippers, sew loose buttons and mend rips and tears.
- Wash "machine washable" or "hand washable" labeled products only with an appropriate programme.
- Do not wash colours and whites together. New, dark coloured cottons release a lot of dye. Wash them separately.

- Tough stains must be treated properly before washing. If unsure, check with a dry cleaner.
- Use only dyes/colour changers and limescale removers suitable for machine wash. Always follow the instructions on the package.
- Wash trousers and delicate laundry turned inside out.
- Keep laundry items made of Angora wool in the freezer for a few hours before washing. This will reduce pilling.
- Laundry that are subjected to materials such as flour, lime dust, milk powder, etc. intensely must be shaken off before placing into the machine. Such dusts and powders on the laundry may build up on the inner parts of the machine in time and can cause damage.

3.3 Things to be done for energy saving

Following information will help you use the product in an ecological and energy-efficient manner.

- Operate the product in the highest capacity allowed by the programme you have selected, but do not overload; see, "Programme and consumption table".
- Always follow the instructions on the detergent packaging.
- Wash slightly soiled laundry at low temperatures.
- Use faster programmes for small quantities of lightly soiled laundry.
- Do not use prewash and high temperatures for laundry that is not heavily soiled or stained.
- If you plan to dry your laundry in a dryer, select the highest spin speed recommended during washing process.
- Do not use detergent in excess of the amount recommended on the detergent package.

3.4 Initial use

Before starting to use the product, make sure that all preparations are made in accordance with the instructions in sections "Important safety instructions" and "Installation". To prepare the product for washing laundry, perform first operation in Drum Cleaning programme. If your product is not equipped with Drum Cleaning programme, perform the Initial Use procedure in accordance with the methods described under "5.2 Cleaning the loading door and the drum" section of the user manual.

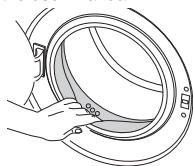

Use an anti-limescale suitable for the washing machines.

Some water might have remained in the product due to the quality control processes in the production. It is not harmful for the product.

3.5 Correct load capacity

The maximum load capacity depends on the type of laundry, the degree of soiling and the washing programme desired. The machine automatically adjusts the amount of water according to the weight of the loaded laundry.



WARNING: Follow the information in the "Programme and consumption table". When overloaded, machine's washing performance will drop. Moreover, noise and vibration problems may occur.

3.6 Loading the laundry

1. Open the loading door.
2. Place laundry items loosely into the machine.
3. Push the loading door to close until you hear a locking sound. Ensure that no items are caught in the door.



The loading door is locked while a programme is running. The door can only be opened a while after the programme comes to an end.



WARNING: In case of misplacing the laundry, noise and vibration problems may occur in the machine.

3.7 Using detergent and softener



When using detergent, softener, starch, fabric dye, bleach or limescale remover read the manufacturer's instructions on the package carefully and follow the suggested dosage values. Use measuring cup if available.

Detergent Drawer

The detergent drawer is composed of three compartments:

- (1) for prewash
- (2) for main wash
- (3) for softener
- (*) in addition, there is siphon piece in the softener compartment.

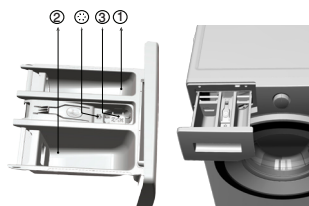

Detergent, softener and other cleaning agents

- Add detergent and softener before starting the washing programme.
- Never leave the detergent drawer open while the washing programme is running!
- When using a programme without prewash, do not put any detergent into the prewash compartment (compartment nr. "1").
- In a programme with prewash, do not put liquid detergent into the prewash compartment (compartment nr. "1").
- Do not select a programme with prewash if you are using a detergent bag or dispensing ball. Place the detergent bag or the dispensing ball directly among the laundry in the machine.
- If you are using liquid detergent, do not forget to place the liquid detergent cup into the main wash compartment (compartment nr. "2").

Choosing the detergent type

The type of detergent to be used depends on the type and colour of the fabric.

- Use different detergents for coloured and white laundry.
- Wash your delicate clothes only with special detergents (liquid detergent, wool shampoo, etc.) used solely for delicate clothes.

- When washing dark coloured clothes and quilts, it is recommended to use liquid detergent.
- Wash woolens with special detergent made specifically for woolens.



WARNING: Use only detergents manufactured specifically for washing machines.

WARNING: Do not use soap powder.

Adjusting detergent amount

The amount of washing detergent to be used depends on the amount of laundry, the degree of soiling and water hardness.

- Do not use amounts exceeding the dosage quantities recommended on the detergent package to avoid problems of excessive foam, poor rinsing, financial savings and finally, environmental protection.
- Use lesser detergent for small amounts or lightly soiled clothes.

Using softeners

Pour the softener into the softener compartment of the detergent drawer.

- Do not exceed the (>max<) level marking in the softener compartment.
- If the softener has lost its fluidity, dilute it with water before putting it in the detergent drawer.

Using liquid detergents

If the product contains a liquid detergent cup:

- Make sure that you have placed the liquid detergent cup in compartment nr. "2".
- If the liquid detergent has lost its fluidity, dilute it with water before putting in the detergent cup.



Clothes	
Light colours and whites	
(Recommended temperature range based on soiling level: 40-90 °C)	
Soiling Level	<p>Heavily Soiled (difficult stains such as grass, coffee, fruits and blood.)</p> <p>It may be necessary to pre-treat the stains or perform prewash. Powder and liquid detergents recommended for whites can be used at dosages recommended for heavily soiled clothes. It is recommended to use powder detergents to clean clay and soil stains and the stains that are sensitive to bleaches.</p>
	<p>Normally Soiled (For example, stains caused by body on collars and cuffs)</p> <p>Powder and liquid detergents recommended for whites can be used at dosages recommended for normally soiled clothes.</p>
	<p>Lightly Soiled (No visible stains exist.)</p> <p>Powder and liquid detergents recommended for whites can be used at dosages recommended for lightly soiled clothes.</p>

		Clothes
		Colours
		(Recommended temperature range based on soiling level: cold -40 °C)
Soiling Level	Heavily Soiled	Powder and liquid detergents recommended for colours can be used at dosages recommended for heavily soiled clothes. It is recommended to use powder detergents to clean clay and soil stains and the stains that are sensitive to bleaches. Use detergents without bleach.
	Normally Soiled	Powder and liquid detergents recommended for colours can be used at dosages recommended for normally soiled clothes. Use detergents without bleach.
	Lightly Soiled	Powder and liquid detergents recommended for colours can be used at dosages recommended for lightly soiled clothes. Use detergents without bleach.
		Dark colours
		(Recommended temperature range based on soiling level: cold -40 °C)
Soiling Level	Heavily Soiled	Liquid detergents suitable for colours and dark colours can be used at dosages recommended for heavily soiled clothes.
	Normally Soiled	Liquid detergents suitable for colours and dark colours can be used at dosages recommended for normally soiled clothes.
	Lightly Soiled	Liquid detergents suitable for colours and dark colours can be used at dosages recommended for lightly soiled clothes.
		Delicates/Woolens/Silks
		(Recommended temperature range based on soiling level: cold -30 °C)
Soiling Level	Heavily Soiled	Prefer liquid detergents produced for delicate clothes. Woolen and silk clothes must be washed with special woolen detergents.
	Normally Soiled	Prefer liquid detergents produced for delicate clothes. Woolen and silk clothes must be washed with special woolen detergents.
	Lightly Soiled	Prefer liquid detergents produced for delicate clothes. Woolen and silk clothes must be washed with special woolen detergents.

during first water intake. If your machine contains a liquid detergent cup, fill the detergent into this cup before starting the programme.

- If the gel detergent thickness is not fluidal or in the shape of capsule liquid tablet, put it directly into the drum before washing.
- Put tablet detergents into the main wash compartment (compartment nr. "2") or directly into the drum before washing.



Tablet detergents may leave residues in the detergent compartment. If you encounter such a case, place the tablet detergent between the laundry, close to the lower part of the drum in future washings.

Use the tablet or gel detergent without selecting the prewash function.

Using starch

- Add liquid starch, powder starch or the fabric dye into the softener compartment.
- Do not use softener and starch together in a washing cycle.
- Wipe the inside of the machine with a damp and clean cloth after using starch.

Using bleaches

- Select a programme with prewash and add the bleaching agent at the beginning of the prewash. Do not put detergent in the prewash compartment. As an alternative application, select a programme with extra rinse and add the bleaching agent while the machine is taking water from the detergent compartment during first rinsing step.
- Do not use bleaching agent and detergent by mixing them.
- Use just a little amount (approx. 50 ml) of bleaching agent and rinse the clothes very well as it causes skin irritation. Do not pour the bleaching agent onto the clothes and do not use it for coloured clothes.
- When using oxygen based bleaches, select a programme that washes at a lower temperature.
- Oxygen based bleaches can be used together with detergents; however, if its thickness is not the same with the detergent, put the detergent first into the compartment nr. "2" in the detergent drawer and wait until the detergent flows while the machine is taking in water. Add the bleaching agent from the same compartment while the machine is still taking in water.

Using limescale remover

- When required, use limescale removers manufactured specifically for washing machines only.

If the product does not contain a liquid detergent cup:

- Do not use liquid detergent for the prewash in a programme with prewash.
- Liquid detergent stains your clothes when used with Delayed Start function. If you are going to use the Delayed Start function, do not use liquid detergent.

Using gel and tablet detergent

Apply the following instructions when using tablet, gel and similar detergents.

- If the gel detergent thickness is fluidal and your machine does not contain a special liquid detergent cup, put the gel detergent into the main wash detergent compartment

4 Operating the product

4.1 Control panel

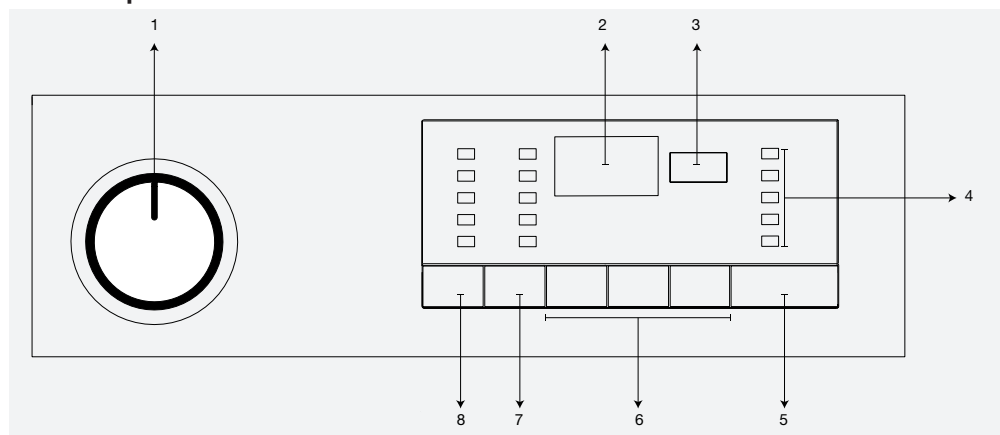

- 1 - Programme Selection knob (Uppermost position On / Off)
2 - Display
3 - Delayed Start Indicator
4 - Programme Follow-up indicator

- 5 - Start / Pause button
6 - Auxiliary Function buttons
7 - Spin Speed Adjustment button
8 - Temperature Adjustment button

4.2 Preparing the machine

1. Make sure that the hoses are connected tightly.
2. Plug in your machine.
3. Turn the tap on completely.
4. Place the laundry in the machine.
5. Add detergent and fabric softener.

4.3 Programme selection and tips for efficient washing

1. Select the programme suitable for the type, quantity and soiling degree of the laundry in accordance with the "Programme and consumption table" and the temperature table below.
2. Select the desired programme with the Programme Selection button.

4.4 Main programmes

Depending on the type of fabric, use the following main programmes.

• Cottons

Use this programme for your cotton laundry (such as bed sheets, duvet and pillowcase sets, towels, bathrobes, underwear, etc.). Your laundry will be washed with vigorous washing action for a longer washing cycle.

• Synthetics

Use this programme to wash your synthetic clothes (shirts, blouses, synthetic/cotton blends, etc.). It washes with a gentle action and has a shorter washing cycle compared to the Cotton programme.

For curtains and tulle, use the Synthetic 40°C programme with prewash and anti-creasing functions selected. As their meshed texture causes excessive foaming, wash the veils/tulle by putting little amount of detergent into the main wash compartment. Do not put detergent in the prewash compartment.

• Woollens

Use this programme to wash your woolen clothes. Select the appropriate temperature complying with the tags of your clothes. Use appropriate detergents for woollens.



"The wool wash cycle of this machine has been approved by The Woolmark Company for the washing of machine washable wool products provided that the products are washed according to the instructions on the garment label and those issued by the manufacturer of this washing machine. M1425"
"In UK, Eire, Hong Kong and India the Woolmark trade mark is a Certification trade mark."

4.5 Additional programmes

For special cases, additional programmes are available in the machine.



Additional programmes may differ according to the model of the machine.

• Cotton Economic

By washing normally soiled cotton and linen laundry in this programme, you can ensure higher energy and water efficiency than other cotton programmes do. Actual water temperature may be different from the stated wash temperature. While doing the laundry at lesser amounts (e.g. half capacity or less) duration of the program may reduce automatically at the later stages of the program. In this case, energy and water consumption will reduce for a more economic wash. This feature is provided in the models with the remaining time indicator.

• BabyProtect

This is a long lasting programme which you may use for your laundry for which you require an anti-allergic and hygienic washing at high temperature with intensive and long washing cycle.

- **Delicate 20°**

You can wash your delicate clothes in this programme. It washes with a gentler action without any interim spins compared to the Synthetics programme. It should be used for clothes for which delicate washing is recommended.

- **Hand wash**

Use this programme to wash your woolen/delicate clothes that bear "not machine- washable" tags and for which hand wash is recommended. It washes laundry with a very gentle washing action to not to damage clothes.

- **Daily express**

Use this programme to wash your lightly soiled cotton clothes in a short time.

- **Super short express**

Use this programme to wash your little amount of lightly soiled cotton clothes in a short time. Your clothes will be washed at 30 °C in a short time like 14 minutes.

- **Darkcare**

Use this programme to wash your dark coloured laundry or the laundry that you do not want it get faded. Washing is performed with little mechanic action and at low temperatures. It is recommended to use liquid detergent or woolen shampoo for dark coloured laundry.

- **Mixed 40 (Mix 40)**

Use this programme to wash your cotton and synthetic clothes together without sorting them.

- **Shirts**

Use this programme to wash the shirts made of cotton, synthetic and synthetic blended fabrics together.

- **Hygiene 20°**

Use this programme for your laundry for which you require washing at lower temperature with intensive and long washing cycle. Use this programme for your laundry for which you require hygienic washing at lower temperature.

4.6 Special programmes

For specific applications, select any of the following programmes.

- **Rinse**

Use this programme when you want to rinse or starch separately.

- **Spin + Drain**

Use this programme to apply an additional spin cycle for your laundry or to drain the water in the machine.

Before selecting this programme, select the desired spin speed and press Start / Pause button. First, the machine will drain the water inside of it. Then, it will spin the laundry with the set spin speed and drain the water coming out of them.

If you wish to drain only the water without spinning your laundry, select the Pump+Spin programme and then select the No Spin function with the help of Spin Speed Adjustment button. Press Start / Pause button.



Use lower spin speeds for delicate laundries.

4.7 Temperature selection

Whenever a new programme is selected, the maximum temperature for the selected programme appears on the temperature indicator.

To decrease the temperature, press the Temperature Adjustment button. Temperature will decrease gradually.



If the programme has not reached the heating step yet, you can change the temperature without switching the machine to Pause mode.

4.8 Speed selection

Whenever a new programme is selected, the recommended spin speed of the selected programme is displayed on the spin speed indicator.

To decrease the spin speed, press the Spin Speed Adjustment button. Spin speed decreases gradually. Then, depending on the model of the product, "Rinse Hold" and "No Spin" options appear on the display. See "Auxiliary function selection" section for explanations of these options.



If the programme has not reached the spinning step yet, you can change the speed without switching the machine to Pause mode.

4.9 Programme and consumption table

EN						Auxiliary functions							Selectable temperature range °C	
	Programme	Max. Load (kg)	Water Consumption (l)	Energy Consumption (kWh)	Max. Speed**	Prewash	Quick Wash	Rinse Plus	Anti-Creasing	Rinse Hold	Soaking	Plus water		Pet hair removal
Cotton Economic	60**	7	53	0.95	1600					•				40-60
	60**	3.5	43	0.62	1600					•				40-60
	40**	3.5	43	0.60	1600					•				40-60
Cottons	90	7	69	2.15	1600	•	•	•	•	•	•	•	•	Cold-90
	60	7	66	1.40	1600	•	•	•	•	•	•	•	•	Cold-90
	40	7	66	0.70	1600	•	•	•	•	•	•	•	•	Cold-90
Synthetics	60	3	50	0.95	800	•	•	•	•	•	•	•	•	Cold-60
	40	3	50	0.73	800	•	•	•	•	•	•	•	•	Cold-60
Daily express	90	7	55	1.80	1400			•	•					Cold-90
	60	7	55	1.10	1400			•	•					Cold-90
	30	7	55	0.25	1400			•	•					Cold-90
Super short express	30	2	50	0.11	1400			•	•					Cold-30
Shirts	60	3	48	0.34	600	•	•	•	*	•	•			Cold-60
Mixed 40 (Mix 40)	40	3	50	0.73	800	•	•	•	•	•	•	•	•	Cold-40
Hand wash	20	1	41	0.15	600									20
Woolens	40	1.5	56	0.27	600			•	•		•			Cold-40
BabyProtect	90	7	90	2.40	1600	•		*	•	•				30-90
Darkwash	40	3	70	0.50	800			*	•					Cold-40
Hygiene 20°	20	2	95	0.40	1600			*	•	•				20
Delicate 20°	20	3	45	0.15	600			•	•	•				20

• : Selectable

* : Automatically selected, not cancellable.

** : Energy Label programme (EN 60456 Ed.3)

*** : If maximum spin speed of the machine is lower then this value, you can only select up to the maximum spin speed.

- : See the programme description for maximum load.



** "Cotton eco 40°C and Cotton eco 60°C are standard programmes." These programmes are known as '40°C cotton standard programme' and '60°C cotton standard programme' and shown on the panel with   symbols.



Water and power consumption may vary subject to the changes in water pressure, water hardness and temperature, ambient temperature, type and amount of laundry, selection of auxiliary functions and spin speed, and changes in electric voltage.

You can see the washing time of the programme you have selected on the display of the machine. It is normal that small differences may occur between the time shown on the display and the real washing time.

The auxiliary functions in the table may vary according to the model of your machine.

"Selectability of auxiliary functions might be changed by the manufacturer. New selectabilities might be added or existing ones might be removed."

"The spin speed of your machine may vary among the programmes, however this speed cannot exceed the max. spin speed of your machine."

4.10 Auxiliary function selection

Select the required auxiliary functions before starting the program. Furthermore, you may also select or cancel auxiliary functions that are suitable to the running programme without pressing the Start / Pause button when the machine is operating. For this, the machine must be in a step before the auxiliary function you are going to select or cancel.

If the auxiliary function cannot be selected or canceled, light of the relevant auxiliary function will blink 3 times to warn the user.



Some functions cannot be selected together. For example, Prewash and Quick Wash.

If a second auxiliary function conflicting with the first one is selected before starting the machine, the function selected first will be cancelled and the second auxiliary function selection will remain active. For example, if you want to select Quick Wash after you have selected the Prewash, Prewash will be cancelled and Quick Wash will remain active.

Auxiliary function that is not compatible with the program cannot be selected. (See "Programme and consumption table")

Auxiliary Function buttons may vary according to the model of the machine.

• Prewash

A Prewash is only worthwhile for heavily soiled laundry. Not using the Prewash will save energy, water, detergent and time.



Prewash without detergent is recommended for tulle and curtains.

• Quick Wash

This function can be used in Cottons and Synthetics programmes. It decreases the washing times for lightly soiled laundries and also the number of rinsing steps.



When you select this function, load your machine with half of the maximum laundry specified in the programme table.

• Rinse Plus

This function enables the machine to make another rinsing in addition to the one already made after the main wash. Thus, the risk for sensitive skins (babies, allergic skins, etc.) to be affected by the minimal detergent remnants on the laundry can be reduced.

• Anti-Creasing

This function creases the clothes lesser when they are being washed. Drum movement is reduced and spin speed is limited to prevent creasing. In addition, washing is done with a higher water level.

• Rinse Hold

If you are not going to unload your clothes immediately after the programme completes, you can use rinse hold function to keep your laundry in the final rinsing water in order to prevent them from getting wrinkled when there is no water in the machine. Press Start / Pause button after this process if you want to drain the water without spinning your laundry. Programme will resume and complete after draining the water.

If you want to spin the laundry held in water, adjust the Spin Speed and press Start / Pause button.

Program resumes. Water is drained, laundry is spun and the programme is completed.

• Pet hair removal

This function helps to remove pet hair that remain on your garments more effectively.

When you select this function, Prewash and Extra Rinse steps are added to the normal programme. Thus, washing is performed with more water (30%) and the pet hair is removed more effectively.



WARNING: Never wash your pets in the washing machine.

Delayed Start

With the Delayed Start function the startup of the programme may be delayed up to 19 hours. Delayed start time can be increased by increments of 1 hour.



Do not use liquid detergents when you set Delayed Start! There is the risk of staining of the clothes.

1. Open the loading door, place the laundry and put detergent, etc.
2. Select the washing programme, temperature, spin speed and, if required, the auxiliary functions.
3. Set the desired time by pressing the Delayed Start button.
4. Press Start / Pause button. The delayed start time you have set is displayed. Delayed start countdown starts. " _ " symbol next to the delayed start time moves up and down on the display.



Additional laundry may be loaded during the delayed start period.

5. At the end of the countdown, duration of the selected programme will be displayed. " _ " symbol will disappear and the selected programme will start.

Changing the Delayed Start period

If you want to change the time during countdown:

1. Press Delayed Start button. Time will increase by 1 hour each time you press the button.
2. If you want to decrease the delayed start time, press Delayed Start button repeatedly until the desired delayed start time appears on the display.

Canceling the Delayed Start function

If you want to cancel the delayed start countdown and start the programme immediately:

1. Set the Delayed Start period to zero or turn the Programme Selection knob to any programme. Thus, Delayed Start function will be canceled. The End/Cancel light flashes continuously.
2. Then, select the programme you want to run again.
3. Press Start / Pause button to start the programme.

4.11 Starting the programme

1. Press Start / Pause button to start the programme.
2. Programme follow-up light showing the startup of the programme will turn on.



If no programme is started or no button is pressed within 1 minute during programme selection process, the machine will switch to Pause mode and the illumination level of the temperature, speed and loading door indicator lights will dim. Other indicator lights and indicators will turn off. Once the Programme Selection knob is rotated or any button is pressed, indicator lights and indicators will turn on again.

4.12 Child Lock

Use Child Lock function to prevent children from tampering with the machine. Thus you can avoid any changes in a running programme.



If the Programme Selection knob is turned when the Child Lock is active, "Con" appears on the display. The Child Lock does not allow any change in the programmes and the selected temperature, speed and auxiliary functions.

Even if another programme is selected with the Programme Selection knob while the Child Lock is active, previously selected programme will continue running.

To activate the Child Lock:

1. and 2. Auxiliary Function buttons are pressed and held for 3 seconds. The lights on the 1st and 2nd Auxiliary Function buttons will flash, and "CO3", "CO2", "CO1" will appear on the display respectively while you keep the buttons pressed for 3 seconds. Then, "Con" will appear on the display indicating that the Child Lock is activated. If you press any button or turn the Programme Selection knob when the Child Lock is active, same phrase will appear on the display. The lights on the 1st and 2nd auxiliary function buttons that are used to deactivate the Child Lock will blink 3 times.

To deactivate the Child Lock:

Press and hold 1st and 2nd auxiliary function buttons for 3 seconds while any programme is running. The lights on the 1st and 2nd Auxiliary Function buttons will flash, and "CO3", "CO2", "CO1" will appear on the display respectively while you keep the buttons pressed for 3 seconds. Then, "COFF" will appear on the display indicating that the Child Lock is deactivated.



In addition to the method above, to deactivate the Child Lock, switch the Programme Selection knob to On / Off position when no programme is running, and select another programme.

Child Lock is not deactivated after power failures or when the machine is unplugged.

4.13 Progress of programme

Progress of a running programme can be followed from the Programme Follow-up indicator. At the beginning of every programme step, the relevant indicator light will turn on and light of the completed step will turn off.

You can change the auxiliary functions, speed and temperature settings without stopping the programme flow while the programme is running. To do this, the change you are going to make must be in a step after the running programme step. If the change is not compatible, relevant lights will flash for 3 times.



If the machine does not pass to the spinning step, Rinse Hold function might be active or the automatic unbalanced load detection system might be activated due to the unbalanced distribution of the laundry in the machine.

4.14 Loading door lock

There is a locking system on the loading door of the machine that prevents opening of the door in cases when the water level is unsuitable.

Loading door light will start flashing when the machine is switched to Pause mode. Machine checks the level of the water inside. If the level is suitable, Loading Door light illuminates steadily within 1-2 minutes and the loading door can be opened.

If the level is unsuitable, Loading Door light turns off and the loading door cannot be opened. If you are obliged to open the Loading Door while the Loading Door light is off, you have to cancel the current programme; see "Canceling the programme".

4.15 Changing the selections after programme has started

Switching the machine to pause mode

Press the Start / Pause button to switch the machine to pause mode while a programme is running. The light of the step which the machine is in starts flashing in the Programme Follow-up indicator to show that the machine has been switched to the pause mode.

Also, when the loading door is ready to be opened, Loading Door light will also illuminate continuously in addition to the programme step light.

Changing the auxiliary function, speed and temperature

Depending on the step the programme has reached, you can cancel or activate the auxiliary functions; see, "Auxiliary function selection".

You may also change the speed and temperature settings; see, "Spin speed selection" and "Temperature selection".



If no change is allowed, the relevant light will flash for 3 times.

Adding or taking out laundry

1. Press Start / Pause button to switch the machine to pause mode. The programme follow-up light of the relevant step during which the machine was switched into the pause mode will flash.
2. Wait until the Loading Door can be opened.
3. Open the Loading Door and add or take out the laundry.
4. Close the Loading Door.
5. Make changes in auxiliary functions, temperature and speed settings if necessary.
6. Press Start / Pause button to start the machine.

4.16 Cancelling the programme

To cancel the programme, turn the Programme Selection knob to select another programme. Previous programme will be cancelled. End / Cancel light will flash continuously to notify that the programme has been canceled.

Pump function is activated for 1-2 minutes regardless of the programme step, and whether there is water in the machine or not. After this period, your machine will be ready to start with the first step of the new programme.



Depending on the step where the programme was canceled in, you may have to put detergent and softener again for the programme you have selected anew.

4.17 End of programme

"End" appears on the display at the end of the programme.

1. Wait until the loading door light illuminates steadily.
2. Press On / Off button to switch off the machine.
3. Take out your laundry and close the loading door. Your machine is ready for the next washing cycle.

4.18 Your machine is equipped with a "Standby Mode"

In case of not starting any programme or waiting without making any other operation when the machine is turned on by On/Off button and while it is in selection step or if no other operation is performed approximately 2 minutes after the programme you selected has come to an end, your machine will automatically switch to energy saving mode. Brightness of indicator lights will decrease. Also, if your product is equipped with a display showing the programme duration, this display will completely turn off. In case of rotating the Programme Selection knob or pressing any button, lights and display will restore to their previous condition. Your selections made while exiting the energy saving mode may change. Check the appropriateness of your selections before starting the programme. Readjust if necessary. This is not a fault.

5 Maintenance and cleaning

Service life of the product extends and frequently faced problems decrease if cleaned at regular intervals.

5.1 Cleaning the detergent drawer

Clean the detergent drawer at regular intervals (every 4-5 washing cycles) as shown below in order to prevent accumulation of powder detergent in time.

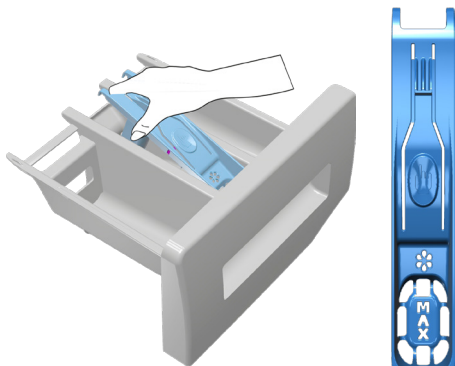

Lift the rear part of the siphon to remove it as illustrated.



If more than normal amount of water and softener mixture starts to gather in the softener compartment, clean the siphon.

- 2 Wash the detergent drawer and the siphon with plenty of lukewarm water in a washbasin. Wear protective gloves or use an appropriate brush to avoid touching of the residues in the drawer with your skin when cleaning.

- 3 After cleaning, replace the siphon back to its seating and push its front section downwards to make sure that the locking tab engages.

5.2 Cleaning the loading door and the drum

For products with drum cleaning programme, please see Operating the product - Programmes.

For products without drum cleaning, follow the below steps to clean the drum:

Select **Additional Water** or **Extra Rinse** auxiliary functions. Use a Cottons programme without pre-wash. Set the temperature to the level recommended on the drum cleaning agent which can be provided from authorized services. Apply this procedure **without any laundry in the product**. Before starting the programme, put 1 pouch of special drum cleaning agent (if the special agent could not be supplied, put max. 100 g of powder anti-limescale) into the main wash detergent compartment (compartment no. "2"). If the anti-limescale is in tablet form, put only one tablet into the main wash compartment no. "2". Dry the inside of the bellow with a clean piece of cloth after the programme has come to an end.



Repeat Drum Cleaning process in every 2 months.

Use an anti-limescale suitable for the washing machines.

After every washing check that no foreign substance is left in the drum.

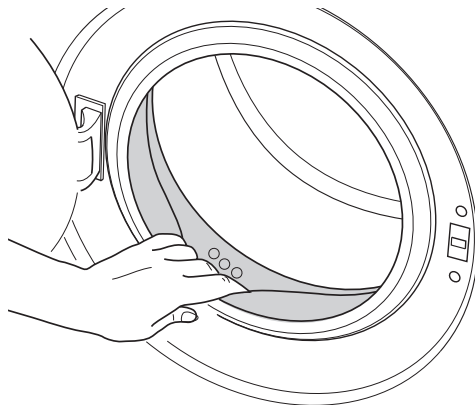

If the holes on the bellow shown in the figure is blocked, open the holes using a toothpick.



Foreign metal substances will cause rust stains in the drum. Clean the stains on the drum surface by using cleaning agents for stainless steel. Never use steel wool or wire wool.



WARNING: Never use sponge or scrub materials. These will damage the painted and plastic surfaces.

5.3 Cleaning the body and control panel

Wipe the body of the machine with soapy water or non-corrosive mild gel detergents as necessary, and dry with a soft cloth.

Use only a soft and damp cloth to clean the control panel.

5.4 Cleaning the water intake filters

There is a filter at the end of each water intake valve at the rear of the machine and also at the end of each water intake hose where they are connected to the tap. These filters prevent foreign substances and dirt in the water to enter the washing machine. Filters should be cleaned as they do get dirty.

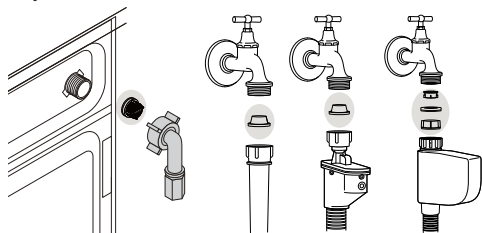

- 1 Close the taps.
- 2 Remove the nuts of the water intake hoses to access the filters on the water intake valves. Clean them with an appropriate brush. If the filters are too dirty, take them out by means of pliers and clean them.
- 3 Take out the filters on the flat ends of the water intake hoses together with the gaskets and clean thoroughly under running water.
- 4 Replace the gaskets and filters carefully in their places and tighten the hose nuts by hand.

5.5 Draining remaining water and cleaning the pump filter

The filter system in your machine prevents solid items such as buttons, coins and fabric fibers clogging the pump impeller during discharge of washing water. Thus, the water will be discharged without any problem and the service life of the pump will extend.

If the machine fails to drain water, the pump filter is clogged. Filter must be cleaned whenever it is clogged or in every 3 months. Water must be drained off first to clean the pump filter.

In addition, prior to transporting the machine (e.g., when moving to another house) and in case of freezing of the water, water may have to be drained completely.



WARNING: Foreign substances left in the pump filter may damage your machine or may cause noise problem.

WARNING: If the product is not in use, turn the tap off, detach the supply hose and drain the water inside the machine against any freezing possibility in the region of installation.

WARNING: After each use close the supply hose tap of the product.

In order to clean the dirty filter and discharge the water:

- 1 Unplug the machine to cut off the supply power.



WARNING: Temperature of the water inside the machine may rise up to 90 °C. To avoid burning risk, clean the filter after the water in the machine cools down.

- 2 Open the filter cap.



- 3 Some of our products have emergency draining hose and some does not have. Follow the steps below to discharge the water.

Discharging the water when the product has an emergency draining hose:

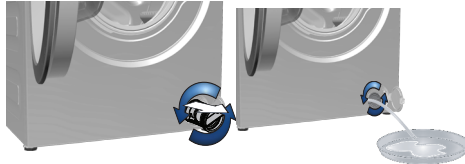

- a Pull the emergency draining hose out from its seat
- b Place a large container at the end of the hose. Drain the water into the container by pulling out the plug at the end of the hose. When the container is full, block the inlet of the hose by replacing the plug. After the container is emptied, repeat the above procedure to drain the water in the machine completely.
- c When draining of water is finished, close the end by the plug again and fix the hose in its place.
- d Turn the pump filter to take it out.

Discharging the water when the product does not have an emergency draining hose:

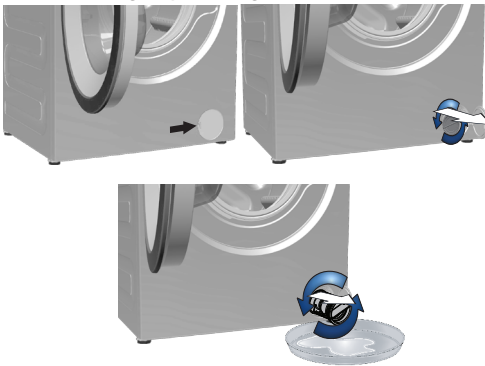

- a Place a large container in front of the filter to catch water from the filter.
- b Loosen pump filter (anticlockwise) until water starts to flow. Fill the flowing water into the container you have placed in front of the filter. Always keep a piece of cloth handy to absorb any spilled water.
- c When the water inside the machine is finished, take out the filter completely by turning it.
- 4 Clean any residues inside the filter as well as fibers, if any, around the pump impeller region.
- 5 Install the filter.
- 6 If the filter cap is composed of two pieces, close the filter cap by pressing on the tab. If it is one piece, seat the tabs in the lower part into their places first, and then press the upper part to close.

6 Technical specifications

Complying Commission Delegated Regulation (EU) No 1061/2010

Supplier name or trademark	Beko
Model name	WMY 71033 PTLMB3
Rated capacity (kg)	7
Energy efficiency class / Scale from A+++ (Highest Efficiency) to D (Lowest Efficiency)	A+++
Annual Energy Consumption (kWh) ⁽¹⁾	171
Energy consumption of the standard 60°C cotton programme at full load (kWh)	0.950
Energy consumption of the standard 60°C cotton programme at partial load (kWh)	0.620
Energy consumption of the standard 40°C cotton programme at partial load (kWh)	0.600
Power consumption in 'off-mode' (W)	0.250
Power consumption in 'left-on mode' (W)	1.000
Annual Water Consumption (l) ⁽²⁾	10560
Spin-drying efficiency class / Scale from A (Highest Efficiency) to G (Lowest Efficiency)	C
Maximum spin speed (rpm)	1000
Remaining moisture Content (%)	62
Standard cotton programme ⁽³⁾	Cotton Eco 60°C and 40°C
Programme time of the standard 60°C cotton programme at full load (min)	211
Programme time of the standard 60°C cotton programme at partial load (min)	185
Programme time of the standard 40°C cotton programme at partial load (min)	187
Duration of the left-on mode (min)	N/A
Airborne acoustical noise emissions washing/spinning (dB)	60/75
Built-in	No
Rated capacity (kg)	7
Height (cm)	84
Width (cm)	60
Depth (cm)	50
Net weight (±4 kg.)	64
Single Water inlet / Double Water inlet	• / -
• Available	
Electrical input (V/Hz)	230 V / 50Hz
Total current (A)	10
Total power (W)	2200
Main model code	9210

⁽¹⁾ Energy Consumption based on 220 standard washing cycles for cotton programmes at 60°C and 40°C at full and partial load, and the consumption of the low-power modes. Actual energy consumption will depend on how the appliance is used.

⁽²⁾ Water consumption based on 220 standard washing cycles for cotton programmes at 60°C and 40°C at full and partial load. Actual water consumption will depend on how the appliance is used.

⁽³⁾ "Standard 60°C cotton programme" and the "standard 40°C cotton programme" are the standard washing programmes to which the information in the label and the fiche relates and these programmes are suitable to clean normally soiled cotton laundry and that they are the most efficient programmes in terms of combined energy and water consumption.

Technical specifications may be changed without prior notice to improve the quality of the product.

7 Troubleshooting

Program does not start after closing the door.

- Start / Pause / Cancel button was not pressed. >>> *Press the Start / Pause / Cancel button.*

Programme cannot be started or selected.

- Washing machine has switched to self protection mode due to a supply problem (line voltage, water pressure, etc.). >>> *To cancel the programme, turn the Programme Selection knob to select another programme. Previous programme will be cancelled. (See "Canceling the programme")*

Water in the machine.

- Some water might have remained in the product due to the quality control processes in the production. >>> *This is not a failure; water is not harmful to the machine.*

Machine vibrates or makes noise.

- Machine might be standing unbalanced. >>> *Adjust the feet to level the machine.*
- A hard substance might have entered into the pump filter. >>> *Clean the pump filter.*
- Transportation safety bolts are not removed. >>> *Remove the transportation safety bolts.*
- Laundry quantity in the machine might be too little. >>> *Add more laundry to the machine.*
- Machine might be overloaded with laundry. >>> *Take out some of the laundry from the machine or distribute the load by hand to balance it homogenously in the machine.*
- Machine might be leaning on a rigid item. >>> *Make sure that the machine is not leaning on anything.*

Machine stopped shortly after the programme started.

- Machine might have stopped temporarily due to low voltage. >>> *It will resume running when the voltage restores to the normal level.*

Programme time does not countdown. (On models with display)

- Timer may stop during water intake. >>> *Timer indicator will not countdown until the machine takes in adequate amount of water. The machine will wait until there is sufficient amount of water to avoid poor washing results due to lack of water. Timer indicator will resume countdown after this.*
- Timer may stop during heating step. >>> *Timer indicator will not countdown until the machine reaches the selected temperature.*
- Timer may stop during spinning step. >>> *Automatic unbalanced load detection system might be activated due to the unbalanced distribution of the laundry in the drum.*
- Machine does not switch to spinning step when the laundry is not evenly distributed in the drum to prevent any damage to the machine and to its surrounding environment. Laundry should be rearranged and re-spun.

Foam is overflowing from the detergent drawer.

- Too much detergent is used. >>> *Mix 1 tablespoonful softener and ½ l water and pour into the main wash compartment of the detergent drawer.*
- Put detergent into the machine suitable for the programmes and maximum loads indicated in the "Programme and consumption table". When you use additional chemicals (stain removers, bleaches and etc), reduce the amount of detergent.

Laundry remains wet at the end of the programme

- Excessive foam might have occurred and automatic foam absorption system might have been activated due to too much detergent usage. >>> *Use recommended amount of detergent.*
- Machine does not switch to spinning step when the laundry is not evenly distributed in the drum to prevent any damage to the machine and to its surrounding environment. Laundry should be rearranged and re-spun.



WARNING: If you cannot eliminate the problem although you follow the instructions in this section, consult your dealer or the Authorized Service Agent. Never try to repair a nonfunctional product yourself.

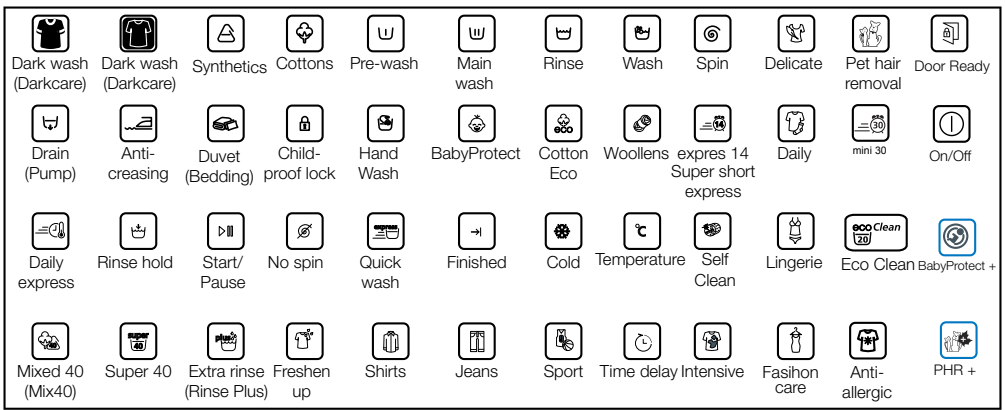

Indicative values for Synthetics programmes (EN)

	Load (kg)	Water Consumption (l)	Energy Consumption (kWh)	Programme Duration (min) *	Remaining Moisture Content (%) **	Remaining Moisture Content (%) **
					≤ 1000 rpm	> 1000 rpm
Synthetics 60	3	50	0.95	01:50	45	40
Synthetics 40	3	50	0.73	01:40	45	40

* You can see the washing time of the programme you have selected on the display of the machine. It is normal that small differences may occur between the time shown on the display and the real washing time.

** Remaining moisture content values may differ according to the selected spin speed.

beko



Pesumasin
Kasutusjuhend

WMY 71033 PTLMB3

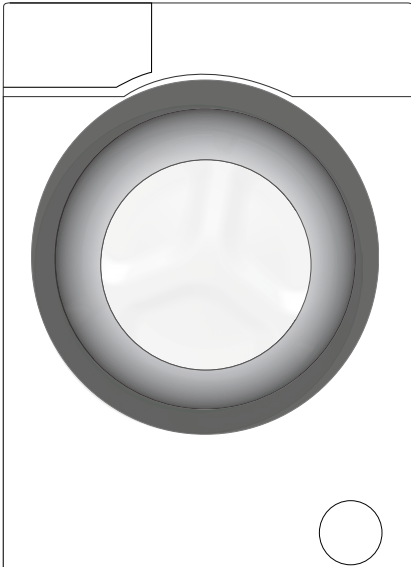



See toode on valmistatud keskkonnasõbralikes tingimustes, kasutades uusimat tehnoloogiat.

1 Olulised ohutus- ja keskkonnakaitsejuhised

Siit leiate ohutusjuhised, mis aitavad vältida kehavigastusi ja varalist kahju. Nende juhiste eiramisel kaotab garantii kehtivuse.

1.1 Üldine ohutus

- Lapsed alates 8. eluaastast ja füüsilise, meelevõi vaimupuudega isikud, samuti puudulike kogemuste ja teadmistega isikud võivad toodet kasutada tingimusel, et nad teevad seda järelevalve all või neile on selgitatud toote kasutamisega seotud ohte ja toote ohutut kasutamist. Lapsed ei tohi tootega mängida. Lastel ei ole lubatud teha seadme puhastus- ja hooldustöid, välja arvatud kellegi järelevalve all. Bärniem, kas ir jaunāki par 3 gadiem, ir jāliedz piekļuve, ja vien viņi netiek pastāvīgi uzraudzīti.
- Ārge paigaldage toodet vaibaga kaetud pōrandale. Kui ōhk ei saa pesumasina all ringelda, vōivad elektridetailid ūle kuumeneda. See vōib pōhjustada probleeme pesumasina tōos.
- Kui toode lāheb rikki, ei tohi seda kasutada enne, kui volitatud hooldustehnik on rikke kōrvaldanud. Elektrilōogi oht!
- Toode on konstrueeritud nii, et ta jātka b tōod ka pārast voolukatkestuse lōppu. Kui soovite programmi tūhistada, vt lōiku "Programmi tūhistamine".
- Ūhendage toode maandatud seinakontakti, mida kaitseb 16 A kaitse. Maandussūsteemi peab kindlasti paigaldama kvalifitseeritud elektrik. Meie firma ei vastuta kahjude eest, mis vōivad tekkida toote kasutamisel maanduseta (isegi kui see on kohalike eeskirjadega lubatud).
- Vee sisse- ja vāljalaskevoolikud peavad alati olema terved ja korralikult kinnitatud. Muidu vōib vesi lekkima hakata.
- Ārge kunagi avage pesumasina ust ega eemaldage filtrit, kui trumlis on vett. Muidu vōib vesi vālja voolata ja tekitada pōletushaavu.
- Ārge pūūdke lukustatud ust jōuga avada. Pesumasina ust saab avada paar minutit pārast pesutsūkli lōppemist. Pesumasina ukse jōuga avamisel vōivad uks ja lukustusmehhanism viga saada.
- Kui te toodet ei kasuta, eemaldage toitejuhtme pistik pistikupesast.
- Ārge kunagi peske masinat ohtra vōi voolava veega! Elektrilōogi oht!
- Ārge kunagi puudutage pistikut mārgade kātega! Seadme lahtutamiseks vooluvōrgust ārge sikutage juhet, vaid tōmmake pistikust.
- Kasutage ainult automaatpesumasinate jaoks ette nāhtud pesuvahendeid, pesupehmentajaid ja lisaaineid.
- Jārgige riideesemete etikettidel ja pesuvahendi pakendil olevaid juhiseid.
- Paigaldamise, hoolduse, puhastamise ja remondi ajaks tuleb toode lahutada vooluvōrgust.
- Jātke paigaldus ja remont alati **volitatud teeninduse** hooleks. Tootja ei vastuta kahju eest, mis on tingitud kvalifitseerimata isikute tehtud protseduuridest.
- Kui toitejuhe on katki, laske see ohtude vāltimiseks vālja vahetada tootjal, mūūgijārgses teeninduses, samavāārse kvalifikatsiooniga isikul (soovitavalt elektrikul) vōi maaletooja poolt māāratud spetsialistil.

1.2 Kasutusotstarve

- Toode on mõeldud kasutamiseks ainult kodus majapidamises. See ei sobi kommertskasutuseks ja seda ei tohi kasutada muuks kui ettenähtud otstarbeks.
- Toodet võib kasutada ainult vastava märgistusega pesu pesemiseks ja loputamiseks.
- Tootja loobub igasugusest vastutusest seoses ebaõige kasutamise ja transpordiga.

1.3 Laste ohutus

- Pakkematerjalid on lastele ohtlikud. Hoidke pakkematerjale kindlas kohas väljaspool laste käeulatus.
- Elektriseadmed on lastele ohtlikud. Jälgige, et lapsed ei oleks töötava seadme läheduses. Ärge laske neil seadmega mängida. Kasutage lapselukku, et lapsed ei saaks seadet kasutada.
- Pesumasina juurest lahkudes sulgege seadme uks.
- Hoidke kõiki pesuvahendeid ja lisaaineid kindlas kohas väljaspool laste käeulatus, suletud mahutis või pakendis.



Kui pesta pesu kõrgel temperatuuril, muutub pesumasina ukseklaas tulleks. Seetõttu tuleb eriti lapsi töötava pesumasina uksest eemal hoida.

1.4 Teave pakendi kohta

- Toote pakend on valmistatud taaskasutatavatest materjalidest vastavalt riiklikele keskkonnaeeskirjadele. Ärge visake pakkematerjale tavalise olmeprügi või muude jäätmete hulka. Viige need kohaliku omavalitsuse pakendijäätmete kogumispunkti.

1.5 Toote kasutuselt kõrvaldamine

- Toode on valmistatud kvaliteetsetest osadest ja materjalidest, mis on taaskasutatavad ja sobivad ringlussevõtmiseks. Seepärast ärge visake kasutuks muutunud toodet olmeprügi hulka. Toimetage see vastavasse kogumispunkti, mis tegeleb elektri- ja elektroonikaseadmete ringlussevõtmisega. Lähima kogumispunkti kohta saate teavet kohalikust omavalitsusest. Kasutatud tooteid ringlusse andes aitake kaitsta keskkonda ja loodusvarasid. Laste ohutuse tagamiseks lõigake enne toote kasutuselt kõrvaldamist ära toitejuhe ja muutke kasutuskõlbmatuks pesumasina ukse lukustusmehhanism.

1.6 Vastavus WEEE direktiivi



Seade vastab Euroopa Liidu WEEE direktiivile (2012/19/EL). Seadmel on elektri- ja elektroonikaseadmete jäätmete (WEEE) liigiti kogumise tähis.

Seade on valmistatud kvaliteetsetest osadest ja materjalidest, mis sobivad ringlussevõtmiseks ja taaskasutamiseks. Ärge visake tarbetuks muutunud seadet tavalise olmeprügi ega muude jäätmete hulka. Viige see elektri- ja elektroonikajäätmete kogumispunkti. Kogumispunktide kohta saate täpsemat teavet kohalikust omavalitsusest.

RoHS-direktiivi täitmine:

Seade vastab Euroopa Liidu RoHS-direktiivile (2011/65/EL). See ei sisalda direktiivis mainitud kahjulikke ja keelatud materjale.

2 Paigaldamine

Toote paigaldamise asjus pöörduge lähimasse volitatud teenindusse. Enne volitatud teenindusest toote paigalduse tellimist tutvuge kasutusjuhendis oleva teabega ja veenduge, et elektri-, vee- ja kanalisatsioonisüsteem vastab nõuetele. Vastasel juhul tellige vajalikud tööd pädevalt tehnikult ja sanitaartechnikult.

	Paigalduskoha ning elektri-, vee- ja kanalisatsioonisüsteemi ettevalmistamine on kliendi ülesanne.
	HOIATUS: Toode tuleb lasta paigaldada ja elektrisüsteemiga ühendada volitatud hooldustehnikul. Tootja ei vastuta kahju eest, mis on tingitud kvalifitseerimata isikute tehtud protseduuridest.
	HOIATUS: Enne paigaldamist vaadake, et tootel ei oleks defekte. Defektide esinemisel ärge laske toodet paigaldada. Kahjustatud toode võib kujutada ohtu.
	Toote kohaleasetamisel pärast paigaldamist või puhastamist vältige vee sisse- ja väljalaskevoolikutute ning toitejuhtme kokkusurumist, muljumist ja väänamist.

2.1 Sobiv paigalduskoht



- Paigutage seade jäigale põrandale. Ärge asetage seda pikkade narmastega vaibale vms aluspinnale.
- Pesumasina ja kuivatiga kogukaal (koos pesu ja veega) ja üksteise peale asetatuna võib olla kuni 180 kg. Asetage toode piisava kandevõimega kindlale ja ühetasasele põrandale!
- Ärge jätke toitejuhet seadme alla.
- Ärge paigaldage toodet kohta, kus temperatuur võib langeda alla 0 °C.
- Asetage toode müübliesemete servadest vähemalt 1 cm kaugusele.

2.2 Pakkematerjalide eemaldamine

Pakkematerjalide eemaldamiseks kallutage seadet tahapoole. Eemaldage pakkematerjalid, tõmmates lindist.



2.3 Transpordifiksaatorite eemaldamine

	HOIATUS: Ärge eemaldage transpordifiksaatoreid enne pakendi tugevdusmaterjalide väljavõtmist.
	HOIATUS: Eemaldage transpordipoldid enne pesumasina kasutamist! Muidu saab toode kahjustada.

1. Keerake kõik poldid sobiva mutrivõtme abil lahti, kuni need vabalt pöörlevad (**C**).

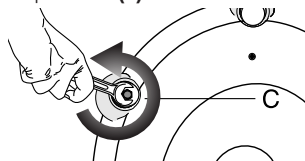

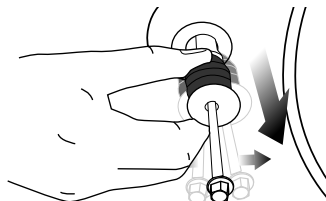

2. Ettevaatlikult polte keerates eemaldage need masina küljest.

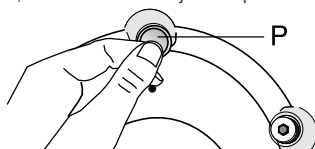

3. Paigaldage tagaküljel paiknevatesse avadesse plastkatted, mille leiате kasutusjuhendi pakendist. (**P**)



	Hoidke transpordipolte kindlas kohas – teil võib neid tulevikus pesumasina transportimisel vaja minna.
	Ärge kunagi transportige toodet ilma korralikult kinnitatud transpordipoldideta!

2.4 Seadme ühendamine veetorustikuga

	Toote tööks vajalik veesurve on 1–10 baari (0,1–1 MPa). Et masin töötaks tõrgeteta, peab täiesti avatud kraanist ühe minuti jooksul välja voolama 10–80 liitrit vett. Kui veesurve on suurem, paigaldage reduktsioonklapp.
	Kui kavatsete kasutada kahe sisselaskeava seadmel vaid ühte (külma) vee sisselaskeava, peate enne seadme kasutamist paigaldama kuuma vee sisselaskeklapiile sulguri, mis tarnitakse koos seadmega. (Kehtib toodete puhul, mis tarnitakse sulguriga.)
	HOIATUS: Ühe sisselaskeava mudelid ei tohi ühendada kuumaveetoruga. Sellisel juhul võib pesu kahjustada saada või seade töö katkestada ja kaitserežiimile lülituda.
	HOIATUS: Ärge kasutage uut seadet vanade või kasutatud sisselaskevoolikutega. Need võivad põhjustada pesu määrdumist.

1. Ühendage tootega kaasas olevad spetsiaalsed voolikud vee sisselaskeklappidega. Punane voolik (vasakul) (kuni 90 °C) on sooja vee sissevõtuks, sinine voolik (paremal) (kuni 25 °C) külma vee sissevõtuks.

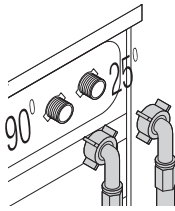

- Kui voolik on liiga lühike, kasutage selle pikendamiseks pikendusvoolikut (originaal). Voolik ei tohi olla pikem kui 3,2 m. Veeleketest tingitud kahju vältimiseks tuleb väljalaskevooliku ja pikendusvooliku ühendus sobiva fiksaatoriga kinnitada, et see lahti ei tuleks ja lekkima ei hakkaks.

2.6 Seadme jalgade reguleerimine



HOIATUS: Et toote töömüra ja vibratsioon oleksid minimaalsed, peab see olema loodis ja toetuma kindlalt jalgadele. Masina loodimiseks reguleerige selle jalgu. Muidu võib toode kohalt nihkuda ning ümberkaudseid objekte muljuda või vibreerima hakata.

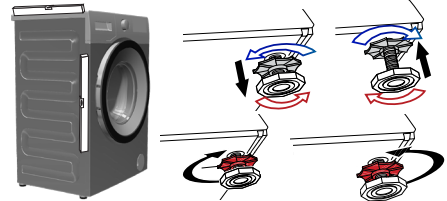

1. Avage pesumasina jalgade lukustusmutrid käsitsi.
2. Reguleerige jalgu nii, et seade oleks loodis ja ei kõiguks.
3. Keerake kõik lukustusmutrid uuesti käega kinni.



HOIATUS: Ärge kasutage lukustusmutrite avamiseks tööriistu. Muidu võite neid vigastada.

2.7 Vooluvõrku ühendamine

Ühendage toode maandatud seinakontakti, mida kaitseb 16 A kaitse. Meie firma ei vastuta kahjude eest, mis võivad tekkida toote kasutamisel maanduseta (isegi kui see on kohalike eeskirjadega lubatud).

- Ühendamine tuleb järgida riigis kehtivaid eeskirju.
- Toitejuhtme pistik peab olema pärast seadme paigaldamist kergesti ligipääsetav.
- Kui teie elektrisüsteemi kaitsme või võimsuslüli nimivoolutugevus on alla 16 amprit, siis laske kvalifitseeritud elektrikul paigaldada 16-amprine kaitse.
- Võrgupinge peab vastama lõigus "Tehnilised näitajad" toodud pingele.
- Ärge kasutage seadme ühendamiseks pikendusjuhtmeid ega harupesasid.



HOIATUS: Vigastatud toitejuhtmed tuleb lasta välja vahetada volitatud hooldustehnikul.

Toote transport

1. Enne toote transportimist eemaldage toitejuhtme pistik pistikupesast.
2. Võtke lahti vee sisse- ja väljalaskevoolikud.
3. Eemaldage tootest kogu sinna jäänud vesi.
4. Paigaldage transpordipoldid nende eemaldamisele vastupidises järjekorras,



Ärge kunagi transportige toodet ilma korralikult kinnitatud transpordipoldideta!



HOIATUS: Pakkematerjalid on lastele ohtlikud. Hoidke pakkematerjale kindlas kohas väljaspool laste käeulatus.



HOIATUS: Toote paigaldamisel veenduge, et voolikud ühendatakse külma- ja kuumaveetoru-dega õigesti. Muidu on pesu pesemise lõpus tuline ja kulub kiiremini.

2. Kinnitage kõik voolikumutrid käega. Ärge kunagi kasutage mutrite kinnikeeramiseks mutrivõtit.

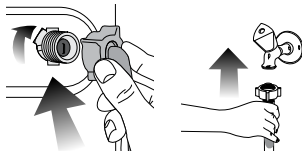

3. Pärast voolikute ühendamist avage kraanid ja kontrollige ühenduskohtade lekkekindlust. Lekete korral keerake kraan kinni ja eemaldage mutter. Pärast tihendi kontrollimist keerake mutter korralikult kinni. Et vältida veelekked ja nendest põhjustatud kahju, hoidke kraanid kinni, kui te masinat ei kasuta.

2.5 Pesumasina ühendamine kanalisatsiooniga

- Tühendusvooliku ots tuleb ühendada otse äravoolutoru või valamuga.



HOIATUS: Kui voolik vee väljalaskmise ajal lahti tuleb, tekib korteris uputus. Kuumaa pesuveega kõrvetada saamise oht! Et vältida selliseid olukordi ja tagada vee ühtlane sisse- ja väljavool masinast, kinnitage väljalaskevooliku ots kindlalt, et see ei saaks lahti tulla.

- Voolik tuleb kinnitada vähemalt 40 cm kõrgusele, aga mitte kõrgemale kui 100 cm.
- Kui voolik paigaldada põrandale või põrande lähedale (kõrgus põrandast alla 40 cm) järsu tõusunurgaga, siis on vee äravool raskendatud ja pesu võib jääda liiga märjaks. Sestap järgige joonisel näidatud kõrgusi.

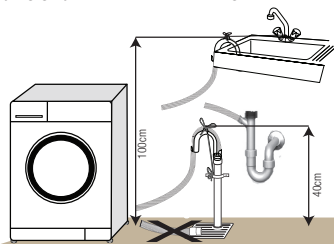

- Et vältida musta pesuvee voolamist tagasi masinasse ja hõlbustada vee äravoolu, ärge pange vooliku otsa väljavoolanud vee sisse ega suruge seda kanalisatsiooniavas rohkem kui 15 cm sügavusele. Kui voolik on liiga pikk, lõigake see lühemaks.
- Vooliku peal ei tohi tallata ja vooliku otsa ei tohi painutada ega muljuda äravoolutoru ja masina vahele.

3 Ettevalmistused

3.1 Pesu sorteerimine

- Sorteeri pesu vastavalt kangatüübile, värvile, määrumisastmele ja lubatud veitemperatuurile.
- Järgige alati riiete etiketid olevald juhiseid.

3.2 Pesu ettevalmistamine pesemiseks

- Metalldetailidega (nt rinnahoidjate tugikaared, rihmapandlad, metallnööbid) esemed võivad pesumasinat kahjustada. Eemaldage metalldetailid või asetage metalldetailidega esemed pesukoti, padjapüüri vms sisse.
- Eemaldage taskutest kõik esemed (nt mündid, pastakad ja kirjaklambrid), keerake taskud pahupidi ja pühkige harjaga üle. Taskutesse jäänud esemed võivad tekitada müra või masinat kahjustada.
- Pisiesemed (nt laste sokid, nailonsukad jms) asetage pesukoti, padjapüüri vms sisse.
- Kardinaid masinasse asetades ärge suruge neid kokku. Eemaldage kardinate riputusklambrid.
- Tõmmaku lukud kinni, õmmelge lahtised nööbid kindlalt ette ja parandage lõhkikarisenud kohad.
- Peske pesu etikettidega "Masinpesu" või "Käsipesu" ainult vastavaid programme kasutades.
- Ärge peske koos värvilisi ja valgeid esemeid. Uued tumedat värvi puuvillased esemed võivad väga tugevalt värvi anda. Peske neid eraldi.
- Törksaid plekke tuleb enne pesemist korralikult töödelda. Kahtluste korral küsige nõu keemilisest puhastusest.
- Kasutage ainult värve, värvieemaldajaid ja katlakivieemaldajaid, mis sobivad pesumasinas kasutamiseks. Järgige alati pakendil olevaid juhiseid.
- Püksid ja õrnad pesuesemed pöörake enne pesemist pahupidi.
- Angooravillast esemeid hoidke enne pesemist paar tundi sügavkülmutikus. See aitab vähendada villakiudude lahtitulemist.
- Pesu, millele on ladestunud selliseid aineid nagu jahu, lubjatolm, piimapulber vms, tuleb enne masinasse asetamist raputada. Aja jooksul võivad pesule ladestunud tolm ja pulberjad ained koguneda masina sisedetailidele ja masinat kahjustada.

3.3 Elektrikokkuvahendid

Alljärgnev teave aitab teil toodet kasutades keskkonda ja elektritrienergiat säästa.

- Kasutage toodet valitud programmis lubatud kõrgeimal võimsusel, kuid vältige ülekoormust; vt "Programmide ja kulu tabel".
- Järgige alati pesuvahendi pakendil olevaid juhiseid.
- Vähemäärdundu pesu peske madalal temperatuuril.
- Kui pesu on vähe ja see ei ole tugevalt määrdundu, kasutage lühemaid programme.
- Kui riided ei ole tugevalt määrdundu ja neil ei ole plekke, ärge kasutage eelpesu ja kõrget temperatuuri.
- Kui kavatsete kuivatada pesu kuivatis, valige pesemise käigus suurim soovitatud tsentrifuugimiskiirus.
- Ärge kasutage pesuvahendit pakendil soovitatud kogusest rohkem.

3.4 Esimene kasutuskord

Enne, kui asute toodet kasutama, veenduge, et kõik lõikudes "Olulised ohutus- ja keskkonnakaitsejuhised" ja "Paigaldamine" kirjeldatud ettevalmistused on tehtud.

Et valmistada toode ette pesupesemiseks, tehke esimene pesu trumli puhastamise programmiga. Kui masinal seda programmi pole, kasutage punktis 5.2 kirjeldatud meetodit.

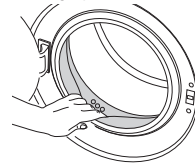

Kasutage pesumasina jaoks sobivat katlakivieemaldusvahendit.



Seoses tootmise käigus tehtud kvaliteedikontrolliga võib seadmesse olla jäänud veidi vett. See ei kahjusta toodet.

3.5 Õiged pesukogused

Maksimaalne pesukogus sõltub pesu tüübist, määrumisastmest ja soovitud pesuprogrammist. Masin reguleerib veekogust automaatselt vastavalt pesu kaalule.



HOIATUS: Järgige "Programmide ja kulu tabelis" toodud juhiseid. Kui masinas on liiga palju pesu, võib tulemus sooviida jätta. Samuti võib tekkida müra ja vibratsioon.

3.6 Pesu asetamine masinasse

- 1 Avage pesumasina uks.
- 2 Asetage pesu masinasse (mitte liiga tihkelt).
- 3 Suruge pesumasina uks kinni, kuni kuulete klõpsatust. Veenduge, et ükski ese pole ukse vahele jäänud.



Programmi töötamise ajal on pesumasina uks lukustatud. Ust saab avada alles veidi aega pärast programmi lõppemist.



HOIATUS: Kui pesu on halvasti paigutatud, võib masin hakata vibreerima ja tugevalt mürisema.

3.7 Pesuvahendi ja pesupehmentajate kasutamine



Kui kasutate pesuvahendit, pesupehmentajat, tärpeldusainet, riidevärvi, pesuvalgendit või katlakivieemaldajat, lugege pakendil hoolikalt tootja juhiseid ja järgige koguste kohta antud soovitusi. Kasutage mõõtötöpsi, kui see on olemas.

Pesuvahendi sahtel

Pesuvahendi sahtel koosneb kolmest lahtrist:

- (1) eelpesu;
- (2) põhipesu;
- (3) pesupehmentaja;
- (*) pesupehmentaja lahtris on veel ka sifoon.





Pesuvahend, pesupehmdaja jm puhastusvahendid

- Lisage pesuvahend ja pesupehmdaja enne pesuprogrammi käivitamist.
- Ärge kunagi jätke pesuvahendisahitli lahti, kui pesuprogramm on pooleli!
- Kui programm ei sisalda eelpesu, siis ärge pange pesuvahendit eelpesu lahtrisse (lahter nr 1).
- Kui programm sisaldab eelpesu, ärge pange eelpesu lahtrisse (lahter nr 1) vedelat pesuvahendit.
- Kui kasutate pesuvahendikotti või doseerimisballi, ärge valige eelpesu sisaldavat programmi. Asetage pesuvahendikott või doseerimisball pesuga koos otse masinasse.
- Kui kasutate vedelat pesuvahendit, ärge unustage asetamast vedela pesuvahendi topsi põhipesu lahtrisse (lahter nr 2).

Pesuvahendi tüübi valimine

Pesuvahendi tüüp sõltub pestavate esemete tüübist ja värvusest.

- Värvilist ja valget pesu peske erinevate pesuvahenditega.
- Ornast materjalist riideid peske ainult ornale pesule sobiva spetsiaalse pesuvahendiga (vedel pesuvahend, villašampoon vms).
- Tumedat värvi riide ja vatitekkide pesemiseks on soovitatav kasutada vedelat pesuvahendit.
- Villast pesu peske villapesuvahendiga.

	HOIATUS: Kasutage ainult pesumasinate jaoks ette nähtud pesuvahendeid.
	HOIATUS: Ärge kasutage seebipulbrit.

Pesuvahendi koguse määramine

Pesuvahendi kogus sõltub pesu kogusest, määrdumisastmest ja vee karedusest.

- Ärge kasutage pesuvahendit pakendil soovitatud kogusest rohkem, et vältida liigse vahu teket, ebapiisavat loputamist, raha raiskamist ja muidugi ka keskkonna reostamist.
- Kui pesu on vähe ja see ei ole tugevalt määrdunud, kasutage vähem pesuvahendit.

Pesupehmdaja kasutamine

Kallake pesupehmdaja pesuvahendisahitli pesupehmdaja lahtrisse.

- Ärge kasutage pesupehmdajat lubatud piirist rohkem (tähis >max<).
- Kui pesupehmdaja on liiga paks, lahjendage seda enne pesuvahendisahitlisse kallamist veega.

Vedela pesuvahendi kasutamine

Kui tootega ei ole kaasas vedela pesuvahendi tops:

- Asetage vedela pesuvahendi tops lahtrisse nr 2.
- Kui vedel pesuvahend on liiga paks, lahjendage seda enne pesuvahendisahitlisse kallamist veega.





Kui tootega ei ole kaasas vedela pesuvahendi topsi:

- Eelpesu sisaldava programmi puhul ärge kasutage vedelat pesuvahendit.
- Viitstardi kasutamisel määrab vedel pesuvahend riideid. Kui kavatsete kasutada viitstarti, ärge kasutage vedelat pesuvahendit.

Pesugeeli või -tablettide kasutamine

- Kui kasutate vedelat pesugeeli ja teie masinal ei ole spetsiaalset vedela pesuvahendi topsi, pange pesugeel esimese vee sissevõtu ajal põhipesu lahtrisse. Kui teie masinal on vedela pesuvahendi tops, täitke see enne pesuprogrammi käivitamist pesuvahendiga.
- Kui kasutate paksu konsistentsiga pesugeeli või kapseldatud vedelat pesuvahendit, pange see enne pesuprogrammi käivitamist otse trumlisse.
- Asetage pesutablett põhipesu lahtrisse (lahter nr 2) või enne pesuprogrammi käivitamist otse trumlisse.

	Pesutableti kasutamisel võivad selle riimed pesuvahendisahitlisse jääda. Sellisel juhul asetage pesutablett edaspidi trumli põhja lähedusse pesu vahele.
	Pesutableti või -geeli kasutamisel ärge valige eelpesu funktsiooni.

Tärgeldusvahendi kasutamine

- Nii vedel kui ka pulbriline tärgeldusaine ja riidevärv kannakse pesupehmdaja lahtrisse.
- Ärge kasutage ühe ja sama pesutsükli ajal korraga nii pesupehmdajat kui ka tärgeldusvahendit.
- Pärast tärgeldusvahendi kasutamist pühkige pesumasina sisepindu puhta niiske lapiga.

Pesuvahendi kasutamine

- Valige eelpesu sisaldav programm ja lisage pesuvahendi eelpesu alguses. Ärge pange pesuvahendit kunagi eelpesu lahtrisse. Teine võimalus on valida lisaloputusega programm ja lisada pesuvahendi pesuvahendisahitli kaudu sel ajal, kui masin võtab sisse esimest loputusvett.
- Pesuvahendit ja pesuvahendit ei tohi kokku segada.
- Lisage pesuvahendit väga vähe (umbes 50 ml) ja loputage riideid põhjalikult, sest vahendi põhjustab nahaärritust. Ärge valage pesuvahendit otse riidele ja ärge kasutage, kui tegu on värvilist riidetega.
- Kui kasutate hapnikupõhist pesuvahendit, valige madalama temperatuuriga pesuprogramm.
- Hapnikupõhiseid pesuvahendeid võib kasutada koos pesuvahenditega; kui aga pesuvahendi ja pesuvahend on erineva konsistentsiga, pange pesuvahend esimesena pesuvahendisahitli lahtrisse nr 2 ja oodake, kuni see vee sissevõtu ajal välja voolab. Pesuvahendi lisage sama lahtri kaudu enne, kui masin vee sissevõtu lõpetab.

Katlakivieemaldaja kasutamine

- Vajadusel kasutage pesumasina jaoks ette nähtud katlakivieemaldajat.

		Rõivad			
		Heledates toonides ja valged	Värviline pesu	Tumedad toonid	Õrn materjal, villane, siid
		(Soovituslik temperatuurivahemik vastavalt määrdumisastmele: 40–90 °C)	(Soovituslik temperatuurivahemik vastavalt määrdumisastmele: külm 40 °C)	(Soovituslik temperatuurivahemik vastavalt määrdumisastmele: külm 40 °C)	(Soovituslik temperatuurivahemik vastavalt määrdumisastmele: külm 30 °C)
Määrdumisaste	Tugevalt määrdunud (raskesti eemaldatavad plekid: nt rohu-, kohvi-, puuvilja- ja vereplekid)	Võimalik, et plekke tuleb enne pesu töödelda või kasutada eelpesu. Valgele pesule mõeldud pulbrilisi ja vedelaid pesuvahendeid võib kasutada tugevalt määrdunud pesu puhul soovitatavas koguses. Savi- ja mullaplekkide ning pleegitusainete suhtes tundlike plekkide eemaldamiseks on soovitatav kasutada pulbrilisi pesuvahendeid.	Värvilisele pesule mõeldud pulbrilisi ja vedelaid pesuvahendeid võib kasutada tugevalt määrdunud pesu puhul soovitatavas koguses. Savi- ja mullaplekkide ning pleegitusainete suhtes tundlike plekkide eemaldamiseks on soovitatav kasutada pulbrilisi pesuvahendeid. Kasutage ilma valgendita pesuvahendeid.	Värvilisele ja tumedat värvi pesule sobivaid vedelaid pesuvahendeid võib kasutada tugevalt määrdunud pesu puhul soovitatavas koguses.	Eelistage õrna pesu jaoks toodetud vedelaid pesuvahendeid. Villaseid ja siidist riideid tuleb pesta spetsiaalse villapesuvahendiga.
	Mõõdukalt määrdunud (näiteks kraale ja mansettidele jäänud plekid)	Valgele pesule mõeldud pulbrilisi ja vedelaid pesuvahendeid võib kasutada mõõdukalt määrdunud pesu puhul soovitatavas koguses.	Värvilisele pesule mõeldud pulbrilisi ja vedelaid pesuvahendeid võib kasutada mõõdukalt määrdunud pesu puhul soovitatavas koguses. Kasutage ilma valgendita pesuvahendeid.	Värvilisele ja tumedat värvi pesule sobivaid vedelaid pesuvahendeid võib kasutada mõõdukalt määrdunud pesu puhul soovitatavas koguses.	Eelistage õrna pesu jaoks toodetud vedelaid pesuvahendeid. Villaseid ja siidist riideid tuleb pesta spetsiaalse villapesuvahendiga.
	Kergelt määrdunud (silмага nähtavaid plekke pole)	Valgele pesule mõeldud pulbrilisi ja vedelaid pesuvahendeid võib kasutada kergelt määrdunud pesu puhul soovitatavas koguses.	Värvilisele pesule mõeldud pulbrilisi ja vedelaid pesuvahendeid võib kasutada kergelt määrdunud pesu puhul soovitatavas koguses. Kasutage ilma valgendita pesuvahendeid.	Värvilisele ja tumedat värvi pesule sobivaid vedelaid pesuvahendeid võib kasutada kergelt määrdunud pesu puhul soovitatavas koguses.	Eelistage õrna pesu jaoks toodetud vedelaid pesuvahendeid. Villaseid ja siidist riideid tuleb pesta spetsiaalse villapesuvahendiga.

4 Toote kasutamine

4.1 Juhtpaneel

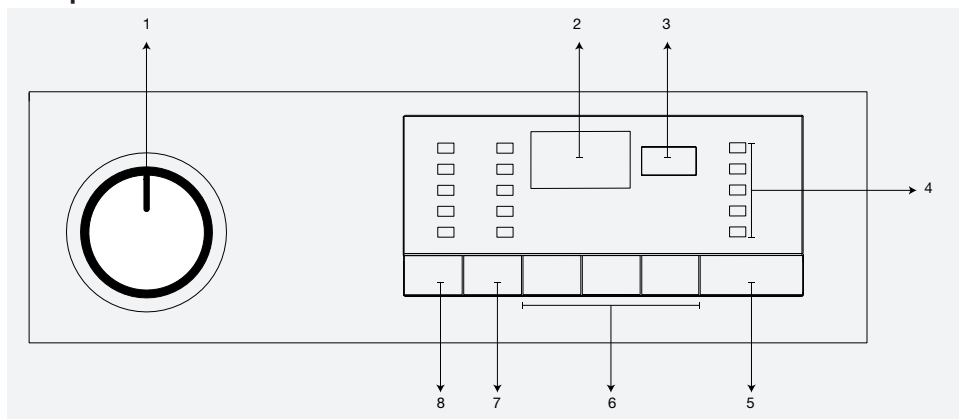

- 1 – Programmi valimise lüliti (ülemises asendis sisse/välja lülitus)
- 2 – Ekraan
- 3 – Viitstarti näidik
- 4 – Programminäidik

- 5 – Käivitus-/seiskamisnupp
- 6 – Lisafunktsioonide nupud
- 7 – Tsentrifuugimiskiiruse reguleerimise nupp
- 8 – Temperatuuri reguleerimise nupp

4.2 Masina ettevalmistamine

1. Veenduge, et voolikud on korralikult ühendatud.
2. Ühendage pesumasin vooluvõrku.
3. Keerake kraan lõpuni lahti.
4. Asetage pesu masinasse.
5. Lisage pesuvahend ja pesupehmedaja.

4.3 Programmi valimine ja näpunäiteid pesu pesemiseks

1. Valige pesu tüüpi, kogust ja määrdumisastet arvestades sobiv programm, juhindudes allpool olevast "Programmide ja kulu tabelist" ja temperatuuritabelist.
2. Valige programmiilüiti abil soovitud programm.

4.4 Põhiprogrammid

Olenevalt kanga tüübist saab kasutada järgmisi põhiprogramme:

• Puuvill

Selle programmiga saate pesta puuvillast pesu (nt voodilinad, tekikotid ja padjapüürid, käterätikud, hommikumantlid, aluspesu jms). Pesemine toimub jõuliselt ja pikema pesutsükliga.

• Sünteetika

Selle programmiga saate pesta sünteilisest materjalist riideid (särgid, pluusid, sünteetikat/puuvilla sisaldavad segakangad jne). Puuvillaprogrammiga võrreldes kasutatakse kergemaid liigutusi ja lühemat pesutsüklit. Kardinat ja tülli pesemiseks on soovitatav kasutada programmi Sünteetika 40 °C koos eelpesu ja kortsumisvastase funktsiooniga. Kuna nende võrkstruktuur tekitab liiga palju vahtu, pange kardinat ja tülli pesemisel põhipesu lahtrisse vaid väike kogus pesuvahendit. Ärge pange pesuvahendit kunagi eelpesu lahtrisse.

• Villane

Seda programmi saate kasutada villaste riiete pesemiseks. Valige riietel olevate etikettide järgi õige temperatuur. Kasutage villaste kangaste jaoks sobivaid pesuvahendeid.



"The Woolmark Company on hyväksynyt tämän koneen villapesuohjelman konepestävien villatuotteiden pesuun edellyttäen, että tuotteet pestään vaatteessa olevien ohjeiden ja tämän pesukoneen valmistajan antamien ohjeiden mukaan. M1425«
"Suurbritannias, Iirimaa, Hongkongis ja Indias on Woolmarki kaubamärk kasutusel sertifitseeritud kaubamärgina."

4.5 Lisaprogrammid

Erijuhtudeks on masinas saadaval lisaprogrammid.



Lisaprogrammide valik on olemas pesumasina mudelist.

• Puuvill, ökonoomne

Kasutades seda programmi mõdukalt määratud puuvillase ja linase pesu pesemiseks, säästate rohkem elektrit ja vett kui teiste puuvillaprogrammidega. Tegelik veetemperatuur võib esitatud pesutemperatuurist erineda. Väiksema pesukoguse (nt pool masinatäit või vähem) puhul võib programmi kestus lõpupoole automaatselt väheneda. Sel juhul väheneb energia- ja veekulu, muutes pesupesemise ökonoomsemaks. See funktsioon on järelejäädud aja näidikuga mudelitel.

• BabyProtect (Beebirežiim)

Tegu on pika programmiga, mida võite kasutada allergiavastast ja hügieenilist töötlust vajava pesu pesemiseks kõrge temperatuuril intensiivse ja pika pesutsükliga.

• **Õrnpesu 20°**

Seda programmi saate kasutada õrnade esemete pesemiseks. Sünteetikaprogrammiga võrreldes kasutatakse kergemaid liigutusi ja puudub vahepealne tsentrifuugimine. Seda tuleks kasutada riiete puhul, millele soovitatakse õrnpesu.

• **Käsi pesu**

Selle programmiga saate pesta villaseid ja õrnast materjalist esemeid etiketiga "mitte masinpesuks", mida soovitatakse pesta käsitsi. Selles programmis kasutatakse ettevaatlikke pesemisiigutusi, et vältida riiete kahjustamist.

• **Igapäevane kiirpesu**

Selle programmiga saate lühikese ajaga pesta vähemäärundunud riideid.

• **Ülkiire**

Selle programmiga saate lühikese ajaga pesta väikese koguse vähemäärundunud riideid. Riideid pestakse lühikest aega (nt 14 minutit) temperatuuril 30 °C.

• **Tumedate riiete hooldus**

Selle programmiga pestakse tumedavärvilist pesu või pesu, mida soovite säätta värvide luitumisest. Pesemisel kasutatakse vähem mehaanilisi liigutusi ja madalamat veetemperatuuri. Tumedavärvilise pesu pesemiseks on soovitatav kasutada vedelat pesuvahendit või villašampooni.

• **Segu 40 (Mix 40)**

Seda programmi saate kasutada sorteerimata puuvillasest ja sünteetilisest materjalist pesu pesemiseks.

• **Särgid**

Selle programmiga saab korruga pesta puuvillasest, sünteetilisest ja segamaterjalist särke.

• **Hygiene 20°**

Kasutage seda programmi oma pesu eest, mis teil on vaja pesu madalamal temperatuuril intensiivne ja pikk pesu tsükkel. Kasutage seda programmi oma pesu eest, mis teil on vaja hügieeniliseks kätepesuks madalamal temperatuuril.

• **Sport**

Selle programmiga saate lühikese ajaga pesta vähekantud riideid (nt spordirõivad). See programm sobib väikese koguse puuvillasest/sünteetilisest segamaterjalist pesu pesemiseks.

4.6 Eriprogrammid

Kindlaks otstarbeks saate valida mõne järgmistest programmidest:

• **Loputus**

Seda programmi kasutage siis, kui soovite riideid eraldi loputada või tärgeldada.

• **Tsentrifuugimine + vee äravool**

Seda programmi kasutatakse tsentrifuugimise lisatsükliks või vee ärajuhtimiseks pesumasinas.

Enne programmi käivitamist valige soovitud tsentrifuugimiskiirus ning vajutage käivitus-/seiskamisnuppu. Esmalt tühjendatakse masin veest. Seejärel tsentrifuugitakse pesu määratud kiirusel ja nõrutatakse veest.

Kui soovite ainult vee äravoolu ilma tsentrifuugimiseta, siis valige programm "Vee äravool+Tsentrifuugimine" ja seejärel tsentrifuugimiskiiruse nupu abil ilma tsentrifuugimiseta režiim. Vajutage käivitus-/seiskamisnuppu.



Õrnade esemete pesemisel kasutage väiksemat tsentrifuugimiskiirust.

4.7 Temperatuuri valimine

Iga uue programmi valimisel kuvatakse ekraanile valitud programmi maksimaalne temperatuur.

Temperatuuri vähendamiseks vajutage temperatuuri reguleerimise nuppu. Temperatuur langeb järk-järgult.



Kui programm ei ole veel jõudnud kuumutusfaasi, saate temperatuuri muuta ilma, et peaksite lülitama masina pausirežiimile.

4.8 Kiiruse valimine

Iga uue programmi valimisel kuvatakse ekraanile valitud programmi soovituslik tsentrifuugimiskiirus.

Tsentrifuugimiskiiruse vähendamiseks vajutage tsentrifuugimiskiiruse reguleerimise nuppu.

Tsentrifuugimiskiirus väheneb järk-järgult. Seejärel ilmuvad ekraanile olenevalt toote mudelist valikud "Loputusvee jätmise paak" ja "Tsentrifuugimiseta". Neid funktsioone kirjeldatakse lõigus "Lisafunktsioonide valimine".



Kui programm ei ole veel jõudnud tsentrifuugimisfaasi, saate kiirust muuta ilma, et peaksite lülitama masina pausirežiimile.

4.9 Programmide ja kulu tabel

ET						Lisafunktsioonid								
Programm		Maksimumkogus (kg)	Veekulu (l)	Energiaikulu (kWh)	Maksimumkiirus***	Eelpesu	Kiirpesu	Lisaloputus	Kortsumisvastane	Loputusvee jäätmine paaki	Leotus	Lisavesi	Loomakarvade eemaldus	Valitav temperatuurivahemik °C
Puuvill, ökonoomne	60**	7	53	0.95	1600					•				40-60
	60**	3.5	43	0.62	1600					•				40-60
	40**	3.5	43	0.60	1600					•				40-60
Puuvill	90	7	69	2.15	1600	•	•	•	•	•	•	•	•	Külm-90
	60	7	66	1.40	1600	•	•	•	•	•	•	•	•	Külm-90
	40	7	66	0.70	1600	•	•	•	•	•	•	•	•	Külm-90
Sünteeetika	60	3	50	0.95	800	•	•	•	•	•	•	•	•	Külm-60
	40	3	50	0.73	800	•	•	•	•	•	•	•	•	Külm-60
Igapäevane kiirpesu	90	7	55	1.80	1400			•		•				Külm-90
	60	7	55	1.10	1400			•		•				Külm-90
	30	7	55	0.25	1400			•		•				Külm-90
Ülikiire	30	2	50	0.11	1400			•		•				Külm-30
Särgid	60	3	48	0.34	600	•	•	•	*	•	•			Külm-60
Segu 40 (Mix 40)	40	3	50	0.73	800	•	•	•	•	•	•	•		Külm-40
Käsi pesu	20	1	41	0.15	600									20
Villane	40	1.5	56	0.27	600			•		•		•		Külm-40
BabyProtect (Beebirežiim)	90	7	90	2.40	1600	•		*		•	•			30-90
Tumedate riiete pesu	40	3	70	0.50	800			*		•				Külm-40
Hygiene 20°	20	2	95	0.40	1600			*		•	•			20
Õmpesu 20°	20	3	45	0.15	600			•	•	•				20





• : Valitav

* : Valitakse automaatselt, ei saa tühistada.

** : Energiamärgise programm (EN 60456 Ed.3).





*** : Kui pesumasina maksimaalne tsentrifuugimiskiirus on sellest väärtusest väiksem, ulatub valitav kiirus maksimaalse tsentrifuugimiskiiruseeni.

- : Maksimaalset pesukogust vaadake programmi kirjeldusest.

	** "Puuvill, ökonoomne 40 °C ja Puuvill, ökonoomne 60 °C on standardtsükliid." Need programmid kannavad nimesid 40 °C puuvilla standardprogramm ja 60 °C puuvilla standardprogramm ning on tähistatud juhtpaneelil sümbolitega .
	Vee- ja elektrikulu võib varieeruda olenevalt veesurvest, vee karedusest ja temperatuurist, ümbritseva keskkonna temperatuurist, pesu kogusest ja tüübist, lisafunktsioonide kasutamisest, tsentrifuugimiskiirusest ja pingekoikumistest.
	Valitud programmi pesemisaega näete pesumasina ekraanil. Ekraanil kuvatud aeg ja tegelik pesemisaeg võivad veidi erineda – see on normaalne.
	Olenevalt pesumasina mudelist võivad tabelis kirjeldatud lisafunktsioonid varieeruda.

4.10 Lisafunktsioonide valimine

Valige soovitud lisafunktsioonid enne programmi käivitamist. Töötava programmiga sobivaid lisafunktsioone saate valida või tühistada masina töötamise ajal ka käivitus-/seiskamisnupu vajutamata. Selleks peab masin olema tühistatavale lisafunktsioonile eelnevas faasis. Kui lisafunktsiooni ei saa valida või tühistada, annab sellest kasutajale märku vastava lisafunktsiooni tuli, mis vilgub 3 korda.

	On funktsioone, mida ei saa korraga valida. Nendeks on näiteks eelpesu ja kiirpesu.
	Kui enne masina käivitamist valitakse lisafunktsioon, mis ei saa töötada koos varem valitud lisafunktsiooniga, siis varem valitud funktsioon tühistatakse ja aktiivseks jääb ainult viimasena valitud lisafunktsioon. Näiteks kui soovite valida kõigepealt eelpesu ja seejärel kiirpesu, siis eelpesu tühistatakse ja kiirpesu jääb valituks.
	Valida ei saa lisafunktsioone, mis ei sobi valitud programmiga. (Vt "Programmide ja kulu tabel")
	Olenevalt pesumasina mudelist võivad lisafunktsioonide nupud varieeruda.

• Eelpesu

Eelpesu tasub kasutada ainult tugevalt määratud pesu puhul. Kui te eelpesu ei kasuta, säästate elektrit ja vett, pesuvahendit ning aega.

	Tülli ja kardinate puhul soovitatakse eelpesu ilma pesuvahendita.
--	---

• Kiirpesu

Seda funktsiooni saab kasutada puuvilla- ja sünteetikaprogrammiga. Selle kasutamisel lüheneb vähemääratud pesu pesemise aeg ning väheneb loputuskordade arv.

	Selle lisafunktsiooni valimisel asetage masinasse vaid pool programmitabelis ettenähtud maksimaalsest pesukogusest.
---	---

• Lisaloputus

Selle funktsiooni valimisel loputab pesumasin põhipesule järgnenud loputuse järel pesu veel kord üle. Tänu sellele väheneb õrna naha korral (beebid, allergiline nahk jne) nahaärrituse oht, sest suurem osa pesemisevahendi jääkidest uhutakse pesust välja.

• Kortsumisvastane

See funktsioon vähendab riiete kortsumist pesus. Trumli liikumine ja tsentrifugimiskiirus on piiratud, et vältida pesu kortsumist. Lisaks toimub pesemine kõrgema veetasemega.

• Loputusvee jätmise paaki

Kui te ei soovi pesu kohe pärast programmi lõpetamist välja võtta, siis võite kasutada loputusvee paaki jätmise funktsiooni ja hoida pesu viimasel loputusvees, et vältida pesu kortsumist veest tühendatud masinas. Kui soovite veed eemaldada ilma tsentrifugimiseta, vajutage pärast seda protsessi käivitus-/seiskamisnupu. Programm jätkub ja lõpeb pärast vee väljalaskmist.

Kui soovite tsentrifuugida vette jäetud pesu, reguleerige tsentrifugimiskiirust ja vajutage käivitus-/seiskamisnupu.

Programm jätkub. Vesi lastakse välja, pesu tsentrifuugitakse ja programm viiakse lõpule.

• Loomakarvade eemaldus

See funktsioon aitab tõhusamalt eemaldada riidele jäänud loomakarvad.

Selle funktsiooni valimisel lisanduvad tavaprogrammile eelpesu ja lisaloputus. Tänu sellele kasutatakse pesemiseks rohkem vett (30%) ja loomakarvad eemaldatakse tõhusamalt.

	HOIATUS: Ärge kunagi peske lemmikloomi pesumasinas.
---	--

Viitstart

Viitstarti funktsiooniga saab programmi käivitamist kuni 19 tundi edasi lükata. Viitstartini jäävat aega saab pikendada 1 tunni kaupa.

	Kui valite viitstarti, ärge kasutage vedelat pesuvahendit! Pesule võivad jääda plekid.
---	--

1. Avage pesumasina uks, asetage pesu masinasse ja lisage pesuvahendit vms.
2. Valige pesuprogramm, temperatuur, tsentrifugimiskiirus ja vajadusel lisafunktsioonid.
3. Vajutage soovitud aja määramiseks viitstarti nuppu.
4. Vajutage käivitus-/seiskamisnupu. Kuvatakse määratud viitstarti aeg. Algab viitstartini jäänud aja pöördarvestus. Tähis " _ " viitstarti aja kõrval liigub ekraanil üles-alla.

	Pärast viitstarti määramist saab pesu juurde lisada.
---	--

5. Aja pöördarvestuse lõpus kuvatakse valitud programmi kestus. Tähis " _ " kaob ja valitud programm käivitub.

Viitstarti aja muutmine

Kui soovite viitstarti aega pöördarvestuse ajal muuta:

1. Vajutage viitstarti nuppu. Iga nupuvajutusega pikeneb aeg 1 tunni võrra.
2. Kui soovite viitstarti aega lühendada, vajutage korduvalt viitstarti nuppu, kuni ekraanile ilmub soovitud aeg.

Viitstarti tühistamine

Kui soovite viitstarti tühistada ja pesuprogrammi kohe käivitada:

1. Lülitage viitstart nulli peale või programmilüliti mis tahes programmile. Viitstarti funktsioon tühistatakse. Tuli Lõpp/ Tühistus vilgub katkematu.
2. Seejärel valige uuesti programm, mida soovite käivitada.
3. Pesuprogrammi käivitamiseks vajutage käivitus-/seiskamisnupu.



4.11 Programmi käivitamine

1. Pesuprogrammi käivitamiseks vajutage käivitus-/seiskamisnupu.
2. Süttib programmi käivitumist näitav märgutuli.

	Kui programmi valimise käigus ei vajutata 1 minuti jooksul ühtki nuppu või ei käivitata programmi, lülitub pesumasin pausirežiimile ning temperatuuri, kiiruse ja ukse näidikute valgustus tuhmub. Muud märgutuled ja näidikud kustuvad. Programmilüliti keeramisel või teiste nuppude vajutamisel lülituvad märgutuled ja näidikud uuesti sisse.
---	---

4.12 Lapselukk

Kasutage lapseluku funktsiooni, et lapsed ei saaks masinat kasutada. Nii saate välistada töötava programmi muutmise.



	Kui ajal, mil lapselukk on sisse lülitatud, keeratakse programmiülilit, ilmub ekraanile tähis "Con". Lapselukk ei võimalda muuta programme ja valitud temperatuuri, kiirust ja lisafunktsioone.
	Kui ajal, mil lapselukk on sisse lülitatud, valitakse programmiüliliti abil teine programm, töötab masin sellest hoolimata edasi varem valitud programmis.

Lapseluku sisselülitamiseks:

Vajutage 3 sekundit lisafunktsioonide nuppe 1 ja 2. Selle 3 sekundi ajal, kui te neid nuppe vajutate, vilguvad lisafunktsioonide nupude 1 ja 2 tuled ning ekraanile ilmuvad tähised "C03", "C02" ja "C01". Seejärel ilmub ekraanile tähis "Con", mis näitab, et lapselukk on sisse lülitatud. Kui ajal, mil lapselukk on sisse lülitatud, vajutate mis tahes nupp või keerate programmiülilit, ilmub ekraanile sama tähis. Lapseluku väljalülitamiseks kasutatud lisafunktsiooninupude 1 ja 2 tuled vilguvad 3 korda.

Lapseluku väljalülitamiseks:

Vajutage mis tahes programmi töötamise ajal 3 sekundit lisafunktsioonide nuppe 1 ja 2. Selle 3 sekundi ajal, kui te neid nuppe vajutate, vilguvad lisafunktsioonide nupude 1 ja 2 tuled ning ekraanile ilmuvad tähised "C03", "C02" ja "C01". Seejärel ilmub ekraanile tähis "COFF", mis näitab, et lapselukk on välja lülitatud.

	Lisaks eespool kirjeldatud meetodile saab lapseluku välja lülitada ka nii: keerata programminupp asendisse "Sees/Väljas", kui ükski programm ei tööta, ja valida teine programm.
	Pärast volukatkkestust või masina eemaldamist soovivõrgust ei lülitata lapseluku välja.

4.13 Programmi kulg

Töötava programmi kulgu saab jälgida programmiäidiku kaudu. Igas programmietapis süttib vastav märgutuli ja kustub lõpuleviidud etapi märgutuli. Programmi töötamise ajal saate programmi katkestamata muuta lisafunktsioone, kiirust ja temperatuuri. Selleks peab masin olema muudetavale funktsioonile eelnevas faasis. Kui muudatus ei ole programmiga kooskõlas, vilgub vastav tuli 3 korda.

	Kui masin ei lähe üle tsentrifuugimisetapi, võib programm olla loputusjärgse loetuse režiimis või pesu ebaühtlase jaotuse tõttu pesumasinas on käivitunud automaatne ebaühtlase jaotuse tuvastussüsteem.
--	--

4.14 Pesumasina ukse lukustus

Pesumasina ukseks on lukustusüsteem, mis takistab ukse avamist, kui veetase seda ei võimalda. Masina lülitamisel pausirežiimile hakkab ukse märgutuli vilkuma. Masin kontrollib veetaset. Kui veetase on sobiv, süttib 1–2 minuti jooksul pesumasina ukse märgutuli ja seejärel saab ukse lahti teha. Kui veetase pole sobiv, siis ukse märgutuli kustub ja pesumasina ust ei saa avada. Kui teil on vaja avada pesumasina uks, kui ukse märgutuli ei põle, peate

poolleoleva programmi tühistama; vt "Programmi tühistamine".

4.15 Valikute muutmine pärast programmi käivitumist

Pesumasina lülitamine pausirežiimile

Pesumasina lülitamiseks programmi töötamise ajal pausirežiimi vajutage käivitus-/seiskamisnupu. Programmiäidikul hakkab vilkuma poolleoleva programmietapi tuli, andes märku, et pesumasin on lülitatud pausirežiimile.

Kui pesumasina uks on avamisvalmis, süttib lisaks programmietapi tulele ka ukse märgutuli ja jääb püsivalt põlema.

Lisafunktsiooni, kiiruse ja temperatuuri muutmine

Olenevalt programmi faasist saate tühistada või sisse lülitada lisafunktsioone; vt "Lisafunktsioonide valimine". Samuti võite muuta kiirust ja temperatuuri, vt "Tsentrifuugimiskiiruse valimine" ja "Temperatuuri valimine".

	Kui muudatus ei ole lubatud, vilgub vastav tuli 3 korda.
---	--

Pesu lisamine ja eemaldamine

1. Pesumasina lülitamiseks pausirežiimi vajutage käivitus-/seiskamisnupu. Pärast seda hakkab vilkuma vastava programmietapi märgutuli, mille ajal masin lülitati pausirežiimile.
2. Oodake, kuni saate avada pesumasina ukse.
3. Avage pesumasina uks ja pange pesu juurde või võtke välja.
4. Sulgege pesumasina uks.
5. Vajadusel muutke lisafunktsioone, temperatuuri ja kiirust.
6. Masina käivitamiseks vajutage käivitus-/seiskamisnupu.

4.16 Programmi tühistamine

Programmi tühistamiseks valige programmiüliliti abil mõni teine programm. Eelmine programm tühistatakse. Programmi tühistamisest annab märku tule Lõpp/Tühistus püsiv vilkumine.

1–2 minutiks lülitatakse sisse tühendusump, olenemata programmi etapist ja sellest, kas masinas on vett või mitte. Pärast selle aja möödumist on masin valmis alustama uue programmi esimest etappi.

	Olenevalt etapist, mille ajal programm tühistati, peate valitud uue programmi jaoks võib-olla lisama veel pesuvahendit ja pesupehmenajat.
---	---

4.17 Programmi lõpp

Programmi lõppemisel ilmub ekraanile tähis "End".

1. Oodake, kuni pesumasina ukse märgutuli põlema jääb.
2. Masina väljalülitamiseks vajutage käivitus-/seiskamisnupu.
3. Võtke pesu välja ja sulgege pesumasina uks. Pesumasin on valmis järgmiseks pesutsükliks.

4.18 Teie masinal on ooterežiim

Kui pärast masina sisselülitamist käivitus-/seiskamisnupust, samuti valikuetapis, ei käivitata ühtki programmi või ei tehta ühtki muud toimingut või kui umbes 2 minuti jooksul pärast valitud programmi lõppemist ei tehta ühtki toimingut, lülitub masin automaatselt energiasäästurežiimile. Märgutuled muutuvad tuhmimaks. Kui tootel on programmi kestus

näitav ekraan, lülitub see üldse välja. Programmilüliti keeramisel või suvalise nupu vajutamisel taastub tulede ja ekraani endine olukord. Energiasäästurežiimist väljumisel tehtud valikud võivad muutuda. Kontrollige enne programmi käivitamist valikute sobivust. Vajaduse kohandage. Tegu ei ole rikkega.

5 Puhastamine ja hooldus

Regulaarne puhastamine aitab pikendada toote eluiga ja vähendada probleemide tõenäosust.

5.1 Pesuvahendi sahtli puhastamine

Et vältida pesuvahendi jääkide kuhjumist, puhastage regulaarselt (iga 4–5 pesutsükli järel) pesuvahendi sahtlit, nagu allpool näidatud.

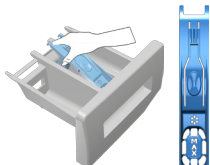

Kergitage sifooni tagumist otsa ja eemaldage see joonisel näidatud viisil.



Kui pesupehmedaja lahtrisse hakkab kogunema tavapärasest rohkem vee ja pesupehmedaja segu, puhastage sifoon.

- 2 Peske pesuvahendi sahtel ja sifoon voolava leige veega korralikult puhtaks. Kandke puhastamise ajal kaitsekindaid või kasutage sobivat harja, et vältida sahtlisse kogunenud jääkide sattumist nahale.
- 3 Pärast puhastamist asetage sifoon tagasi kohale ja suruge selle esimest otsa allapoole, kuni lukustuslapats haakub.

5.2 Pesumasina ukse ja trumli puhastamine

Trumlipuhastusprogrammidega toodete korral vt Tootekasutamine - Programmid

Trumlipuhastusprogrammiga toodete korral järgige trumli puhastamisel alljärgnevat juhiseid.

Valige ka lisafunktsioon **Lisavesi** või **Lisaloputus**.

Kasutage programmi **Puuvill** ilma eelpesuta. Seadke **temperatuur volitatud teenindustest saadava trumlipuhastusvahendi tootesildil soovitatud tasemele**. Nende toimingute ajal **ei tohi masinas pesu olla**. Enne programmi käivitamist pange

põhipesu pesuvahendi lahtrisse 1 kotike spetsiaalset trumlipuhastusvahendit (kui erivahend pole saadaval, siis kuni 100 g katlakivieemaldaja pulbrit (lahter nr „2“)).

Kui katlakivieemaldaja on tablettide kujul, pange ainult üks tablett põhipesu lahtrisse nr "2". Pärast programmi lõppemist kuivatage sifooni sisemus puhta lapiga



Korrake trumlipuhastust iga 2 kuu järel.



Kasutage pesumasina jaoks sobivat katlakivieemaldusvahendit.

Pärast iga pesukorda kontrollige, et trumlisse poleks jäänud võõrkehi.

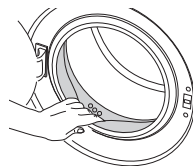

Kui joonisel kujutatud lõõststihendi avad on ummistunud, puhastage need hambaorgi abil.



Trumlisse jäänud metallist võõrkehad tekitavad roosteplekke. Puhastage trumli pind plekkidest, kasutades roostevaba terase puhastusvahendit. Ärge kunagi kasutage teras- ega traatnuustikut.



HOIATUS: Ärge kunagi kasutage käsna või küürimisvahendeid. Need kahjustavad värvitud ja plastpindu.

5.3 Korpuse ja juhtpaneeli puhastamine

Pühkige masina korpust vajadusel seebivee või mittesööbiva neutraalse pesugeeliga ja kuivatage pehme lapiga.

Juhtpaneeli puhastamiseks kasutage ainult niisutatud pehmet lappi.

5.4 Sissetuleva vee filtrite puhastamine

Mõlema sisselaskeklapi otsas masina tagaküljel ja mõlema sisselaskevooliku torupoole otsas on filter. Need filtrid takistavad vees leiduvate osakeste ja mustuse sattumist pesumasinasse. Määrdundud filtrid vajavad puhastamist.

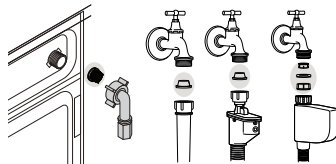

- 1 Sulgege kraanid.
- 2 Vee sisselaskeklappide filtriteni pääsemiseks eemaldage sisselaskevoolikute mutrid. Puhastage filtrid sobiva harjaga. Kui filtrid on liiga määrdundud, võite need puhastamiseks tangide abil välja tõmmata.
- 3 Eemaldage filtrid koos tihenditega sisselaskevoolikute lapikust otsast ja puhastage need jooksva vee all põhjalikult.
- 4 Asetage tihendid ja filtrid ettevaatlikult tagasi kohale ja keerake voolikumutrid käsitsi kinni.

5.5 Jääkvee eemaldamine ja pumba filtri puhastamine

Masina filtrisüsteem aitab pesuvee eemaldamisel vältida tahkete esemete (nt nõõbid, mündid ja kangakiud) sattumist pumba tiiviku vahele. Nii ei teki vee väljavoolamisel takistusi ja ühtlasi pikeneb pumba eluiga.

Kui vesi ei voola pesumasinast ära, võib põhjuseks olla pumba ummistunud filter. Filtrit tuleb puhastada ummistuse korral või iga 3 kuu järel. Enne pumba filtri puhastamist tuleb pesumasin veest tühjendada.

Samuti võib kogu vee väljalaskmine vajalikuks osutuda enne masina transportimist (nt kolimisel) ja vee külmumisel.

 **HOIATUS:** Pumba filtrisse jäänud võõrkehavad võivad masinat kahjustada või põhjustada liigset müra.

 **HOIATUS:** Kui seade parajasti ei tööta, keerake kraan kinni, ühendage lahti vee sisselaskevoolik ja laske masinasse jäänud veel välja voolata, juhuks kui temperatuur paigalduskohas võib langeda alla nulli.

 **HOIATUS:** Pärast iga kasutuskorda sulgege seadme voolikukraan.

Määratud filtri puhastamiseks ja jääkvee eemaldamiseks:

1 Katkestage elektritoide, eemaldades pistiku vooluvõrgust.

 **HOIATUS:** Temperatuur masina sisemuses võib tõusta kuni 90 °C. Et vältida nahapõletusi, puhastage filter alles pärast masinas oleva vee jahtumist.

2 Avage filtri kate.



3 Mõnel meie tootel on avariitühendusvoolik, mõnel mitte. Vee väljalaskmiseks järgige alltoodud juhiseid.

Vee väljalaskmine, kui tootel on avariitühendusvoolik:

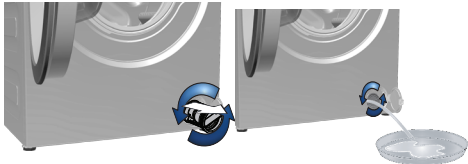

- Tõmmake välja avariitühendusvoolik.
- Asetage vooliku ots suurde anumasse. Eemaldage vooliku otsas olev kork ja laske veel anumasse voolata. Kui anum on täis, sulgege vooliku sisselaskeava korgiga. Pärast anuma tühendamist korrake eespool kirjeldatud toimingut, kuni kogu vesi on välja voolanud.
- Kui vesi on välja lastud, sulgege vooliku ots uuesti korgiga ja kinnitage voolik tagasi kohale.
- Pumba filtri väljavõtmiseks keerake seda.

Vee väljalaskmine, kui tootel ei ole avariitühendusvoolikut:

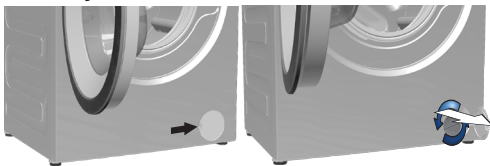

- Filtrist väljavoolava vee kogumiseks asetage filtri ette suur anum.
- Keerake pumba filter lahti (vastupäeva), kuni vesi hakkab sellest välja voolama. Suunake väljavoolav vesi filtri ette asetatud mahutisse. Mahavoolanud vee eemaldamiseks hoidke käepärast lappi.
- Kui kogu vesi on masinast välja voolanud, keerake filtrit ja võtke see välja.
- Puhastage filter jääkidest ja pumba tiiviku ümbrus kangakiududest.
- Paigaldage filter.
- Kui filtri kate koosneb kahest osast, sulgege filtri kate, surudes sellele olevat lapatsit. Kui kate koosneb ühest osast, asetage selle põhjal olevad lapatsid õigesti kohta ja seejärel suruge filter kohale.

6 Tehnilised näitajad

Kooskõlas komisjoni delegeeritud määrusega (EL) nr 1061/2010

Tarnija nimi või kaubamärk	Beko
Mudeli nimi	WMY 71033 PTLMB3
Nimitäitekogus (kg)	7
Energiatõhususe klass skaalal A+++ -st (kõige tõhusam) D-ni (kõige ebatõhusam)	A+++
Aastane energiatarbimine (kWh) ⁽¹⁾	171
Energiatarbimine puuvillase pesu 60 °C tavaprogrammi puhul täiskoormusega (kWh)	0.950
Energiatarbimine puuvillase pesu 60 °C tavaprogrammi puhul osalise koormusega (kWh)	0.620
Energiatarbimine puuvillase pesu 40 °C tavaprogrammi puhul osalise koormusega (kWh)	0.600
Elektritarbimine väljalülitatud seisundis (W)	0.250
Elektritarbimine ooteseisundis (W)	1.000
Aastane veetarbimine (l) ⁽²⁾	10560
Tsentrifugimistõhususe klass skaalal A-st (kõige tõhusam) G-ni (kõige ebatõhusam)	C
Suurim tsentrifuugimiskiirus (p/min)	1000
Allesjääv niiskusesisaldus (%)	62
Puuvillase pesu tavaprogramm ⁽³⁾	Puuvill, ökonoomne 60 °C ja 40 °C
Puuvillase pesu 60 °C tavaprogrammi kestus täiskoormusega (min)	211
Puuvillase pesu 60 °C tavaprogrammi kestus osalise koormusega (min)	185
Puuvillase pesu 40 °C tavaprogrammi kestus osalise koormusega (min)	187
Ooteseisundi kestus (min)	N/A
Õhus leviv müra pesemisel/tsentrifuugimisel (dB)	60/75
Sisseehitatud	Non
Nimitäitekogus (kg)	7
Kõrgus (cm)	84
Laius (cm)	60
Sügavus (cm)	50
Netokaal (±4 kg)	64
Üks veesisend / kaks veesisendit	• / -
• Saadaval	
Elektritoide (V/Hz)	230 V / 50Hz
Summaarne voolutugevus (A)	10
Summaarne võimsus (W)	2200
Põhimudeli kood	9210

⁽¹⁾ Energiatarbimise aluseks on 220 tavalist pesemistsükli puuvillase pesu 60 °C ja 40 °C programmide puhul täiskoormuse ja osalise koormusega ning vähese elektritarbimisega seisundite energiatarbimine. Seadme tegelik energiatarbimine sõltub selle kasutusviisist.

⁽²⁾ Veetarbimise aluseks on 220 tavalist pesemistsükli puuvillase pesu 60 °C ja 40 °C programmide puhul täiskoormuse ja osalise koormusega. Seadme tegelik veetarbimine sõltub selle kasutusviisist.

⁽³⁾ Puuvillase pesu 60 °C tavaprogramm ja puuvillase pesu 40 °C tavaprogramm on tavalised pesemisprogrammid, mida käsitleb märgisel ja tootekirjelduses esitatud teave. Kõnealused programmid sobivad tavapäraselt määratud puuvillase pesu puhastamiseks ning on energia- ja veetarbimise seisukohast kõige tõhusamad.

Kvaliteedi täiustamise eesmärgil võidakse seadme tehnilisi näitajaid muuta.

7 Probleemide lahendamine

Programm ei käivitu pärast luugi sulgemist.

- Käivitus-/seiskamis-/tühistusnupu ei ole vajutatud. >>> * Vajutage käivitus-/seiskamis-/tühistusnupu.

Programmi ei saa valida või käivitada.

- Võimalik, et pesumasin on infrastruktuuriprobleemi (nt võrgupinge, veesurve vms) tõttu lülitunud kaitserežiimile.
>>> Programmi tühistamiseks valige programmilüliti abil mõni teine programm. Eelmine programm tühistatakse. (Vt "Programmi tühistamine")

Masinas on vesi.

- Seoses tootmise käigus tehtud kvaliteedikontrolliga võib seadmesse olla jäänud veidi vett. >>> *Tegu ei ole rikkega; vesi ei kahjusta masinat.*

Masin vibreerib või müriseb.

- Masin võib olla viltu. >>> *Masina loodimiseks reguleerige selle jalgade pikkust.*
- Pumba filtrisse võib olla sattunud tahket ollust. >>> *Puhastage pumba filter.*
- Transpordipoldid on eemaldamata. >>> *Eemaldage transpordipoldid.*
- Võimalik, et masinas on liiga vähe pesu. >>> *Lisage masinasse rohkem pesu.*
- Võimalik, et masinas on liiga palju pesu. >>> *Võtke osa pesu masinast välja või jaotage pesu käitsi ühtlaselt.*
- Võimalik, et masin toetub vastu jäika eset. >>> *Veenduge, et masin ei toetu millegi vastu.*

Masin seiskus lühidalt pärast programmi käivitumist.

- Masin võis madala pinge tõttu ajutiselt seiskuda. >>> *Normaalse tööpinge taastumisel jätkab masin tööd.*

Programmi kestuse pöördarvestus ei alga. (Ekraaniga mudelitel)

- Taimer võib vee sissevõtu ajal peatuda. >>> *Aeg ei hakka taimeri näidikul jooksmas enne, kui masinas on piisav kogus vett. Masin ootab piisava veetaseme saavutamiseni, et pesu ei jääks vee vähesuse tõttu mustaks. Pärast seda jätkub taimeri näidikul pöördarvestus.*
- Taimer võib vee kuumutamise ajal peatuda. >>> *Taimeri näidikul ei alga pöördarvestus enne, kui masin saavutab valitud temperatuuri.*
- Taimer võib tsentrifuugimise ajal peatuda. >>> *Pesu ebahütlase jaotuse tõttu trumlis võib rakenduda automaatne ebahütlase jaotuse tuvastussüsteem.*
- Et vältida masina ja ümbruse kahjustamist, ei lülitu masin tsentrifuugimisele, kui pesu paikneb trumlis ebahütlaselt. Pesu tuleb kohendada ja seejärel uuesti tsentrifuugida.

Pesuvahendi sahist tuleb vahtu.

- Masinasse on pandud liiga palju pesuvahendit. >>> *Segage 1 supilusikatäis pesupehmedajat ½ liitri veega ning kallake saadud lahus pesuvahendi sahtli põhipesu lahtrisse.*
- Pange masinasse pesuvahendit vastavalt programmile ja maksimumkogusele, mille leiata "Programmide ja kulu tabelist". Kui kasutate täiendavaid kemikaale (plekieemaldaja, pesuvalgendi vms), vähendage pesuvahendi kogust.

Pesu on pärast programmi lõppu märg

- Võimalik, et masinas on tekkinud liiga palju vahtu ja liiga suure hulga pesuvahendi kasutamise tagajärjel on aktiveerunud automaatne vahueemaldussüsteem. >>> *Kasutage pesuvahendit soovitatud koguses.*
- Et vältida masina ja ümbruse kahjustamist, ei lülitu masin tsentrifuugimisele, kui pesu paikneb trumlis ebahütlaselt. Pesu tuleb kohendada ja seejärel uuesti tsentrifuugida.



HOIATUS: Kui teil ei õnnestu probleemi selles lõigus toodud juhiste järgi lahendada, konsulteerige edasimüüja või volitatud teenindusega. Ärge kunagi üritage rikkis seadet ise parandada.

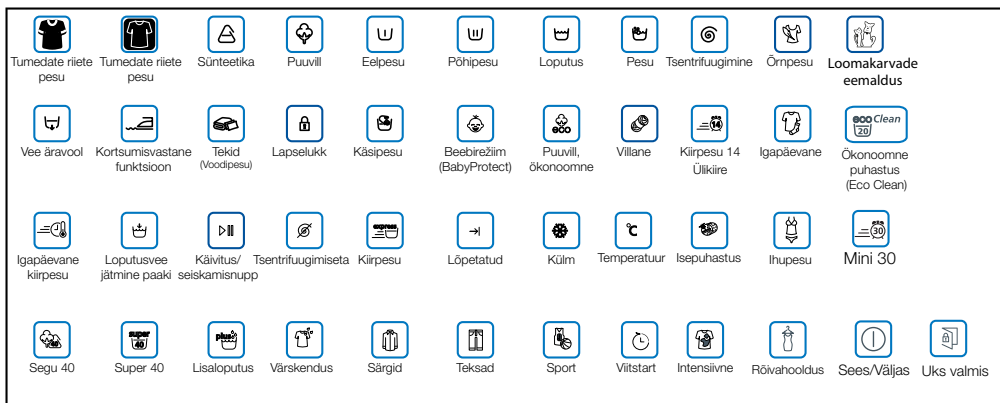

Sünteetikaprogramide tüüpväärtused (ET)

	Pesukogus (kg)	Veetarbimine (l)	Energitarbimine (kWh)	Programmi kestus (min)*	Allesjääv niiskusesisaldus (%)** ≤ 1000 p/min	Allesjääv niiskusesisaldus (%)** > 1000 p/min
Sünteetika 60	3	50	0.95	01:50	45	40
Sünteetika 40	3	50	0.73	01:40	45	40

* Valitud programmi pesemisaega näete pesumasina ekraanil. Ekraanil kuvatud aeg ja tegelik pesemisaeg võivad erineda – see on normaalne.

** Allesjääva niiskusesisalduse väärtused võivad varieeruda vastavalt valitud tsentrifuugimiskiirusele.

beiko



Пральна машина

Посібник користувача

WMY 71033 PTLMB3

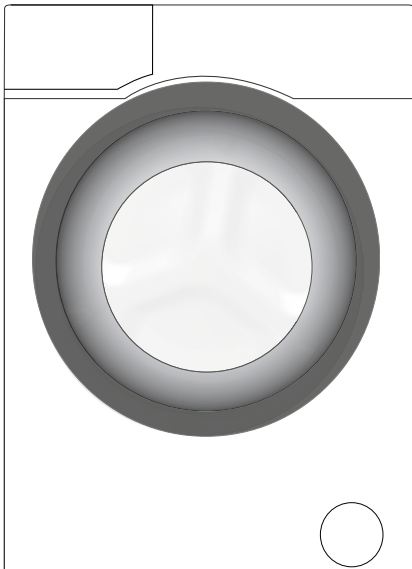



Този продукт е произведен с помощта на последните технологии в екологично чиста среда.

1 Важни указания за безопасност и опазване на околната среда

Този раздел съдържа важни указания, които ще ви помогнат да предотвратите риска от нараняване или щети върху имуществото ви. Неспазването на тези указания правят невалидна гаранцията.

1.1 Обща безопасност

- Този продукт може да се ползва от деца над 8 години включително, както и от лица с физически, сензорни или умствени недъзи или необучени и неопитни хора, но само ако те са наглеждани ли обучени от лице, което ги е инструктирало относно безопасната употреба на уреда и свързаните рискове. Децата не бива да си играят с уреда. Почистването и поддръжката не бива да се извършват от деца, освен ако те не са надзиравани от възрастен. Не допускате деца под три години, освен ако не ги наблюдавате непрекъснато.
- Не поставяйте уреда върху покрит с килим под. В противен случай, блокираният приток на въздух отдолу ще доведе до пренагриване на електрическите части на машината. Това може да доведе до проблеми с уреда.
- Ако уредът е повреден, той не бива да се ползва преди да е поправен от представител на оторизиран сервиз. Съществува риск от електрически удар!
- Уредът е програмиран да продължи работа в случай на прекъсване на електрозахранването. Ако желаете да откажете програмата, вижте раздел "Отказ на програмата".
- Свържете уреда към заземен контакт, защитен с 16-амперов бушон. Не мислете, че не е важно заземяването на инсталацията. Ви да е направено от квалифициран електротехник. Фирмата ни не носи отговорност за щети по причина на ползване на уреда без заземяване направено съгласно местните наредби.
- Водопроводът и отточните тръби трябва да са добре затегнати и да не са повредени. В противен случай съществува риск от протичане.
- Никога не отваряйте вратата на пералнята за да извадите филтъра ако в резервоара има останала вода. В противен случай съществува риск от изгаряне с горещата вода.
- Не насилвайте заключената врата за да я отворите. Вратата е готова за отваряне само няколко минути след завършване на перилния цикъл. Ако насилите вратата за да я отворите, може да повредите вратата и заключващия механизъм.
- Изключете уреда от контакта когато не го ползвате.
- Никога не мийте уреда с изливане или пръскане на вода отгоре му! Съществува риск от електрически удар!
- Никога не пипайте щепсела с мокри ръце! Никога не изваждайте щепсела като дърпате за кабела, винаги хващайте за щепсела.

- Изполвайте прах за пране, омекотител и други препарати, подходящи за автоматична перална машина.
- Следвайте указанията върху етикетите на дрехите и върху опаковката на препарата.
- Уредът трябва да бъде изключен от контакта при монтаж, поддръжка, почистване и ремонт.
- Монтаж и ремонт на уреда трябва да се извършва само от представител на оторизирания сервиз. Производителят не носи отговорност за щети, причинени от процедури, извършени от неквалифицирани лица.
- Ако хранващият кабел е повреден, той трябва да бъде подменен от производителя, следпродажбения сервиз или лице с подобна квалификация (за предпочитане електротеник) или друго определено от вносителя лице, с цел да се избегнат всякакви рискове.
- Поставете продукта върху твърда, плоска и равна повърхност.
- Не го поставяйте върху килим или подобна повърхност.
- Не поставяйте продукта върху висока платформа или на ръба на каскадна повърхност.
- Не поставяйте уреда върху хранващия кабел.
- Никога не използвайте гъба или изстъргващи материали. Те ще повредят боядисаните, хромирани и пластмасови повърхности.

1.2 Предназначение на уреда

- Този уред е предназначен за битова употреба. Уредът не е предназначен за комерсиална употреба и не бива да се ползва за други цели освен предназначението му.
- Уредът може да се ползва за пране и изплакване само на пране, обозначено по съответния начин.
- Производителят не носи отговорност в случай на неправилна употреба или транспортиране.

1.3 Безопасност на децата

- Опаковъчните материали са опасни за децата. Дръжте опаковъчните материали на безопасно място, далеч от достъпа на деца.
- Електрическите уреди са опасни за децата. Дръжте децата далеч от уреда когато той работи. Не им позволявайте да си играят с уреда. Използвайте защитата от деца за да предпазите децата от игра с уреда.
- Не забравяйте да затворите вратата на уреда когато напускате помещението, в което е разположен.
- Съхранявайте всички препарати и добавки на безопасно място, далеч от достъпа на деца, като покриете контейнера или залепите пакета на препарата.



При пране на дрехите при висока температура стъклото на вратата се нагорещява. Затова дръжте децата далеч от вратата на машината по време на работата ѝ.

1.4 Информация за опаковъчните материали

- Опаковъчните материали на продукта са произведени от рециклируеми материали в съответствие с наредбите за опазване на националната околна среда. Не изхвърляйте опаковъчните материали заедно с останалите битови отпадъци. Занесете ги в специалните пунктове за събиране на опаковъчни материали, определени от местните власти.

1.5 Изхвърляне на остарелия уред

- Продуктът е произведен от висококачествени части и материали, които могат да бъдат използвани повторно и са подходящи за рециклиране. Затова не го изхвърляйте заедно с нормалните битови отпадъци в края на сервизния му живот. Занесете го в събирателен пункт за рециклиране на електрическо и електронно оборудване. За да научите къде се намира най-близкият такъв пункт, се свържете с местните власти. Помогнете в опазването на околната среда и природните ресурси като рециклирате използваните продукти. С цел безопасността на децата, срежете захранващия кабел и счупете заключващия механизъм на вратата така, че да бъдат нефункционални преди изхвърлянето на продукта.

1.6 Спазването на Директивата за WEEE

 Продуктът отговаря на изискванията на директивата на ЕС за изхвърляне на отпадъчни продукти (2012/19/EU). Този продукт носи класификационен символ за отпадъчно електрическо и електронно оборудване (WEEE).

Продуктът е произведен от висококачествени части и материали, които могат да се използват повторно и са подходящи за рециклиране. Не изхвърляйте уреда заедно с обикновените битови и други отпадъци в края на оперативния му живот. Занесете го в събирателния център за рециклиране на електронно и електрическо оборудване. Обърнете се към местните власти за повече подробности относно тези събирателни центрове.

Съвместимост с директивата за ограничаване на употребата на определени опасни вещества

Закупеният от вас продукт отговаря на изискванията на директивата за ограничаване на употребата на определени опасни вещества на ЕС (2011/65/EU). Той не съдържа никой от вредните и забранени материали, описани в Директивата.

2 Монтаж

За монтажа на уреда се обърнете към най-близкия оторизиран сервиз. За да подготвите уреда за употреба, прегледайте информацията в това ръководство за употреба и проверете дали електрозахранването, водоподаването и канализацията са наред преди да повикате представител на оторизирания сервиз. Ако не са, се обадете на квалифициран техник и водопроводчик за да ги оправи.



Подготовката на мястото и електрическата, водната и канализационната инсталация са задължение на клиента.



ПРЕДУПРЕЖДЕНИЕ: Монтажът и свързването на електрозахранването на уреда трябва да бъдат извършени от представител на оторизирания сервиз. Производителят не носи отговорност за щети, причинени от процедури, извършени от неквалифицирани лица.



ПРЕДУПРЕЖДЕНИЕ: Преди монтажа огледайте уреда за видими дефекти. Ако има такива, не го монтирайте. Повредените уреди носят риск за безопасността ви.



Проверете дали входящия и изходящия маркуч, както и захранващия кабел не са прегънати, затиснати или премазани при наместването на продукта на мястото му след монтажа или почистването.

2.1 Подходящо място за инсталиране

- Поставете машината върху твърд под. Не поставяйте машината върху черга или подобна повърхност.
- Общото тегло на пералната машина и сушилната -заредени на пълен капацитет- поставени една върху друга достига до около 180 килограма. Поставете уреда върху здрав, равен под, способен да издържи на това натоварване!
- Не поставяйте уреда върху захранващ кабел.
- Не монтирайте уреда на място, където температурата може да падне под 0°C.
- Поставете уреда на поне 1 см разстояние от ръба на други мебели.

2.2 Отстраняване на подсилващите опаковъчни материали

Наклонете машината назад за да отстраните подсилващите опаковъчни материали. Отстранете подсилващите опаковъчни материали като издърпате опаковъчната лента.



2.3 Сваляне на болтовете за транспортиране



ПРЕДУПРЕЖДЕНИЕ: Не сваляйте болтовете за транспортиране преди да сте свалили подсилващите опаковъчни материали.



ПРЕДУПРЕЖДЕНИЕ: Отстранете обезопасяващите болтове за транспортиране преди да използвате пералнята! В противен случай ще повредите уреда.

1. Разхлабете винтовете с подходящ гаечен ключ докато започнат да се въртят свободно (C).
2. Отстранете винтовете за обезопасено пренасяне като ги развиете внимателно.
3. Наместете пластмасовите капачки, доставени в пакета с ръководството за употреба, в дупките от винтовете на задния панел. (P)

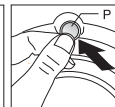
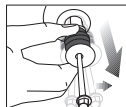
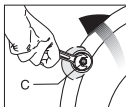

Съхранявайте болтовете за обезопасено транспортиране, за да може да ги ползвате отново ако се налага пренасяне на пералнята в бъдеще.



Никога не пренасяйте пералнята без да сте завили правилно болтовете по местата им!

2.4 Свързване на водопровода



Водното налягане, необходимо за работата на уреда, трябва да е между 1 и 10 бара (0.1 – 1 MPa). За да работи пералнята Ви нормално, са необходими 10 – 80 литра вода изтичащи от крана за една минута. Ако водното налягане е твърде високо, монтирайте понижаваща налягането клапа.



Ако ще ползвате уреда само в един вход за вода (**студена вода**) вместо два, трябва да монтирате капачката на клапата за топлата вода преди да пуснете уреда. (Важи за уреди, оборудвани с капачка.)



ПРЕДУПРЕЖДЕНИЕ: Моделите с единично водно захранване не се свързват с кран с топла вода. В този случай прането ще се повреди или уредът ще премине в режим на безопасност и няма да работи.



ПРЕДУПРЕЖДЕНИЕ: Не използвайте стари или употребявани маркучи с новия уред. Те може да направят петна по дрехите.

1. Свържете специалните маркучи, доставени заедно с уреда, към входящите отвори за водно захранване, разположени върху уреда. Червеният маркуч (вляво) (макс. 90 °C) е за топлата вода, синият маркуч (вдясно) (макс. 25 °C) е за студената вода.

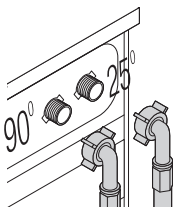

- За да се избегне вливането на мръсна вода обратно в машината и да се осигури лесното ѝ източване, не пхайте маркуча в мръсната вода и не го вкарвайте в канала по-дълбоко от 15 см. Ако е твърде дълъг, го срежете.
- Краят на маркуча не бива да е извит, внимавайте да не е настъпен или прегънат по пътя между канала и машината.
- Ако маркучът е твърде къс, използвайте оригинално удължение. Дължината на маркуча не бива да надвишава 3.2 м. За да избегнете протичане на вода, свързването на удължението и дренажния маркуч на уреда трябва да бъде направено с подходяща скоба за да не може да се откъсе и протече.



ПРЕДУПРЕЖДЕНИЕ: Уверете се, че отводите за топла и студена вода са свързани правилно при монтажа. В противен случай в края на перилния цикъл прането може да е горещо и повредено.

2. Завийте всички гайки на маркуча с ръка. Никога не използвайте уред за затягането им.

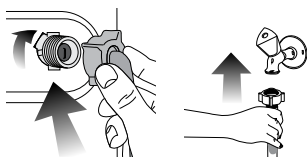

3. Отворете крановете докрай след като свържете маркучите и проверете за изтичане в точките на свързване. Ако има изтичане на вода, затворете крана и свалете гайката. Проверете уплътнението и затегнете добре уплътнението. Когато машината не е в употреба, дръжте крановете затворени за да избегнете протичане на вода.

2.5 Свързване към отводнителната система

- Накрайникът на изходящия маркуч трябва да е свързан директно с канала за мръсна вода или мивката.



ПРЕДУПРЕЖДЕНИЕ: Може да наводните дома си ако маркучът се изтръгне от гнездото си по време на източване на водата. Освен това съществува риск от изгаряне поради високата температура на водата! За да избегнете подобни рискове и да осигурите безопасно наточване и източване на водата в машината, затегнете накрайникът на маркуча добре, така че да не може да се изтръгне.

- Маркучът трябва да се инсталира на най-малко 40 см и най-много 100 см височина.
- В случай, че маркучът е повдигнат след като е поставен на нивото на земята (по-малко от 40 см над земята), източването на водата се затруднява и прането може да остане твърде мокро. Затова спазвайте височините описани на фигурата.

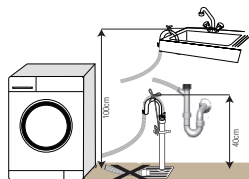

2.6 Регულიране на крчетата



ПРЕДУПРЕЖДЕНИЕ: За да работи уредът безшумно, без да вибрира, трябва да стои в равно и балансирано положение на крчетата. Балансирайте машината с тяхна помощ. В противен случай уредът може да се размести и да започне да вибрира или да нанесе щети.

1. Разхлабете с ръка гайките на крчетата.
2. Регулирайте крчетата така, че уредът да е нивелиран и балансиран.
3. Затегнете всички гайки на отново с ръка.

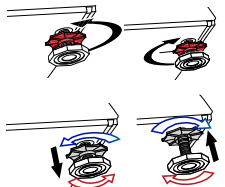

ПРЕДУПРЕЖДЕНИЕ: Не използвайте никакви уреди за разхлабване на контрагайките. В противен случай ще ги повредите.

2.7 Свързване на електричеството

Свържете уреда към заземен контакт, защитен с 16-амперов бушон. Фирмата ни не носи отговорност за щети по причина на ползване на уреда без заземяване направено съгласно местните наредби.

- Свързването трябва да е направено в съответствие с държавните стандарти.
- След монтажа захранващият кабел трябва да е леснодостъпен.
- Ако стойността на потока на бушона или прекъсвача у дома ви е под 16 ампера, накарайте квалифициран електротехник да монтира 16-амперов бушон.
- Волтажът, обозначен в "Техническите спецификации" трябва да отговаря на вашето захранване.
- Не свързвайте уреда чрез удължител или разклонител.



ПРЕДУПРЕЖДЕНИЕ: Повреденият захранващ кабел трябва да се замени от представител на оторизирания сервис.

Транспортиране на уреда

1. Изключете уреда от контакта преди транспортиране.
2. Свалете маркучите за източване и за входяща вода.
3. Източете всичката вода, останала в уреда. Вижте 5.5.
4. Монтирайте обезопасителните болтове в обратен ред на свалянето им; вижте 2.3.



Никога не пренасяйте пералнята без да сте завили правилно болтовете по местата им!



ПРЕДУПРЕЖДЕНИЕ: Опаковъчните материали са опасни за децата. Дръжте опаковъчните материали на безопасно място, далеч от достъпа на деца.

3 Подготовка

3.1 Сортиране на прането

- Сортирайте прането според вида на тъканите, цвета, степента на замърсяване и допустимата температура на пране.
- Винаги спазвайте указанията върху етикета на дрехите.

3.2 Подготовка на дрехите за пране

- Металните части в прането, като банели на сутиени или катарамии на колани могат да повредят пералнята Ви. Свалете металните части или перете дрехите в торбичка за пране или калъфка за възглавница.
- Изпразнете джобовете от монети, химикалки, кламери и други подобни, изкарайте джобовете навън и изчеткайте. Тези предмети могат да повредят машината и да предизвикат шум при прането.
- Поставете малки на размер дрешки като бебешки чорапки или найлонови чорапи в торбичка за пране или калъфка за възглавница.
- Поставете пердетата в машината без да ги притискате. Свалете окачалките на пердетата.
- Закопчайте циповете, зашийте разхлабени копчета и скъсани и разпорени места.
- Перете дрехи, означени с етикети "за машинно пране" или "за ръчно пране", само със съответната за тях програма.
- Не перете цветно и бяло пране заедно. Нови, тъмни дрехи могат да пуснат много боя. Перете ги отделно.
- Упоритите петна трябва да се почистят добре преди изпирането. Ако не сте сигурни, проверете със сух препарат за петна.
- Използвайте бои, оцветители и избелващи вещества, подходящи за машинно пране. Винаги спазвайте инструкциите върху опаковката им.
- Перете панталоните и деликатното пране обърнати от опаковката страна.
- Сложете дрехите от ангорска вълна във фризера за няколко часа преди пране. Това ще намали завалването на дрехите.
- Пране, силно напращено с материали от рода на брашно, вар, мляко на прах и др., трябва добре да се изтупа преди поставяне в машината. В противен случай, тези прахообразни вещества се натрупват по вътрешните части на машината и може да я повредят.

3.3 Какво да направите за да спестите енергия

Слеващата информация ще ви помогне да използвате уреда по екологичен и енергийноефективен начин.

- Пускайте уреда на максималния капацитет, позволен от програмата, която сте избрали, но не го претоварвайте; виж "Таблица с програми и консумация"
- Винаги спазвайте инструкциите на опаковката на перилния препарат.
- Перете слабо замърсеното пране на ниска температура.
- Използвайте бързи програми за малки количества леко замърсено пране.
- Не използвайте предпране и висока температура за пране, което не е силно замърсено и по него няма петна.
- Ако планирате да сушите прането си в сушилната, при изпирането изберете най-високата препоръчана скорост на центрофугиране.
- Не използвайте повече препарат от препоръчаното върху пакета му.

3.4 Първоначална употреба

Преди да започнете употребата на продукта, се уверете, че всички подготвителни дейности са направени в съответствие с указанията в раздели "Важи указания за безопасност" и "Монтаж". За да подготвите уреда за пускане на пране, го пуснете в програма Почистване на барабана първия път. Ако уредът ви е оборудван с програма за почистване на барабана, извършете процедурата при първоначално ползване съгласно методите, описани в раздел "5.2 Почистване на вратата и барабана" на настоящето ръководство за употреба.

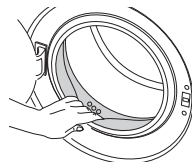

Използвайте препарат срещу котлен камък, подходящ за перални машини.



В машината може да е останала малко вода в следствие на процедурите по качествен контрол в процеса на производство. Това не вреди на уреда.

3.5 Спазване капацитета на прането

Максималният капацитет на заредяване зависи от типа на прането, степенята на замърсяване и желаната програмата за изпиране. Машината автоматично регулира количеството вода според теглото на зареденото пране.



ПРЕДУПРЕЖДЕНИЕ: Спазвайте информацията в "Таблица с програми и консумация". Ако е претоварена, качеството на изпиране на машината се понижавя. Освен това може да се получи шум или вибриране.

3.6 Зареждане на прането

1. Отворете вратата.
2. Поставете прането отделно едно от друго в машината.
3. Натиснете вратата за да я затворите докато чуete звук от заключване. Внимавайте прането да не бъде заципано от вратата.



Вратата е заключена през време на работа на програмата. Вратата може да бъде отворена известно време след като програмата свърши.



ПРЕДУПРЕЖДЕНИЕ: В случай на неравномерно разпределение на прането, може да се появи шум или вибрация в машината.

3.7 Употреба на перилен препарат и омекотител



При използване на препарат, омекотител, колосан, фабрична боя, белина или препарат срещу котлен камък, прочитайте внимателно указанията върху опаковката им и следвайте посочените препоръчителни дози. По възможност използвайте измервателна чашка.

Чекмедже за перилен препарат

Чекмеджето за перилен препарат се състои от три отделения:

- (1) за предпране
- (2) за основно пране
- (3) за омекотител
- (*) в отделението за омекотител има допълнителен сифон.

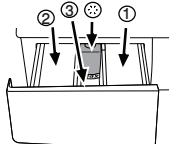

Перилни препарати, омекотители и други почистващи препарати

- Сипете перилен препарат или омекотител преди започването на програмата.
- Никога не оставяйте чекмеджето за перилен препарат отворено по време на работа на програмата!
- При ползване на програма без предпране, не сипвайте никакъв перилен препарат в отделението за предпране (отделение No. "1").
- При ползване на програма с предпране, не сипвайте течен перилен препарат в отделението за предпране (отделение No. "1").
- Не ползвайте програми с предпране ако използвате торбичка за перилен препарат или топка за пране. Поставете торбичката с перилен препарат или топката за пране директно в прането в машината.
- Ако използвате течен перилен препарат, не забравяйте да поставите чашката с течен препарат в отделението за основно пране (отделение No. "2").

Избиране на типа перилен препарат

Видът перилен препарат зависи от типа и цвета на тъканите.

- Използвайте различни препарати за цветно и за бяло пране.
- Перете деликатните дрехи само със специални препарати (течен перилен препарат, шампоан за вълна и др.) предназначени за деликатни тъкани.
- При пране на тъмни дрехи или юргани се препоръчва използването на течен перилен препарат.
- Перете вълнените дрехи със специални препарати, предназначени само за вълнени тъкани.



ПРЕДУПРЕЖДЕНИЕ: Използвайте само препарати, предназначени за перални машини.



ПРЕДУПРЕЖДЕНИЕ: Не използвайте сапун на прах.

Регулиране количеството на препаратa

Количеството на използвания перилен препарат зависи от количеството и степента на замърсяване на прането, както и твърдостта на водата.

- Не надвишавайте количеството, означено на пакета, за да избегнете прекомерно пенене и недоизплакване. По този начин не само пестите пари, но и спомагате за опазването на околната среда.
- Използвайте по-малко количество препарат за малко количество или леко замърсени дрехи.

Използване на омекотители

Сипете омекотителя в отделението за омекотител на чекмеджето за препарати.

- Не надвишавайте нивото на маркировката (>max<) в отделението за омекотител.
- Ако омекотителят се е сгъстил, го разреждете с вода преди да го сложите в чекмеджето за препарати.

Използване на течни перилни препарати

Ако уредът е оборудван с чашка за течен перилен препарат:

- Чашката за течен перилен препарат трябва да бъде поставена в отделение No. "2".
- Ако течният перилен препарат се е сгъстил, го разреждете с вода преди да го сложите в чашката за перилен препарат.



Ако уредът не е оборудван с чашка за течен перилен препарат:

- Не използвайте течен перилен препарат за предпране в програма с предпране.
- Течният перилен препарат прави петна по дрехите ви ако се използва с функция Забавяне на старта. Ако желаете да използвате функция Забавяне на старта, то не използвайте течен перилен препарат.

Използване на гелообразен перилен препарат и препарат на таблетки

При ползване на препарати на таблетки, гелове и други подобни, следвайте следните указания.

- Ако гелообразният перилен препарат е с течна консистенция и машината ви не е оборудвана със специална чашка за течен перилен препарат, сипете гелообразният препарат в отделението за основно пране при първото вливане на вода в машината. Ако машината ви е оборудвана с чашка за течен перилен препарат, сипете препаратата в чашката преди да стартирате програмата.
- Ако консистенцията на гелообразния перилен препарат не е течна или е във формата на капсулообразна течна таблетка, го поставете директно в барабана преди прането.
- Перилният препарат на таблетки се поставя в отделението за основно пране (отделение No. "2") или директно в барабана преди пране.



Препаратите на таблетки може да оставят остатъци в отделението за перилен препарат. В такъв случай при следващото пране пхнете таблетката в прането в долната част на барабана.



При ползване на таблетки за пране или гелообразни перилни препарати не използвайте функция предпране.

Използване на препарат за колосване

- Добавете течен колосан, колосан на прах или фабрична боя в отделението за омекотител.
- Не използвайте омекотител и препарат за колосване едновременно в един перилен цикъл.
- Забършете вътрешността на машината с чист влажен парцал след използване на препарат за колосване.

Използване на белина

- Изберете програма с предпране и добавете белината в началото на предпрането. Не слагайте перилен препарат в отделението за предпране. Алтернативен начин за използване на белина е да изберете програма с допълнително изплакване и да сипете белината докато машината налива вода през отделението за перилни препарати по време на първата стъпка на изплакването.
- Не смесвайте белина и перилен препарат.
- Използвайте малко количество (около 50 мл) белина и изплаквайте дрехите много добре тъй като тя предизвиква кожни раздразнения. Не изливайте белината директно при дрехите и не ползвайте белина с цветно пране.
- Когато използвате белина на кислородна основа, изберете програма която пере на ниска температура.
- Белините на кислородна основа могат да се ползват заедно с перилни препарати; ако обаче консистенцията на белината не е еднаква с тази на перилния препарат, първо сипете перилния препарат в отделение No. "2" на чекмеджето за препарати и изчакайте машината да поеме препаратата с входящата вода. Добавете белината през същото отделение докато машината все още налива вода.

Използване на препарат против котлен камък

- При необходимост използвайте препарати против котлен камък пригодени специално за перални машини.

3.8 Съвети за ефективно изпиране

		Дрехи			
		Светли и бели на цвят	Цветни	Тъмни	Деликатни/ Вълнени/Коприна
		(Препоръчителен диапазон на температурата в зависимост от степента на замърсеност: 40-90°C)	(Препоръчителен диапазон на температурата в зависимост от степента на замърсеност: студено-40°C)	(Препоръчителен диапазон на температурата в зависимост от степента на замърсеност: студено-40°C)	(Препоръчителен диапазон на температурата в зависимост от степента на замърсеност: студено-30°C)
Ниво на замърсеност	Силно замърсени (трудни за изпиране петна, напр. от трева, кафе, плодове и кръв.)	Може да се наложи да обработите предварително петната или да използвате предпране. Течните и прахообразни перилни препарати за бели дрехи може да се използват в дозите, препоръчани за силно замърсено пране. Препоръчително е използването на прахообразни перилни препарати за петна от глина и пръст, както и петна, чувствителни към белина.	Течните и прахообразни перилни препарати за цветни дрехи може да се използват в дозите, препоръчани за силно замърсено пране. Препоръчително е използването на прахообразни перилни препарати за петна от глина и пръст, както и петна, чувствителни към белина. Използвайте перилни препарати без белина.	Течните перилни препарати за цветни и тъмни дрехи може да се използват в дозите, препоръчани за силно замърсено пране.	Предпочетете течни препарати за деликатни дрехи. Вълнените и копринени дрехи трябва да се перат със специални препарати за вълна.
	Средно замърсени (Например петна от допира на тялото с яки и ръкави)	Течните и прахообразни перилни препарати за бели дрехи може да се използват в дозите, препоръчани за средно замърсено пране.	Течните и прахообразни перилни препарати за цветни дрехи може да се използват в дозите, препоръчани за средно замърсено пране. Използвайте перилни препарати без белина.	Течните перилни препарати за цветни и тъмни дрехи може да се използват в дозите, препоръчани за средно замърсено пране.	Предпочетете течни препарати за деликатни дрехи. Вълнените и копринени дрехи трябва да се перат със специални препарати за вълна.
	Леко замърсени (Няма видими петна.)	Течните и прахообразни перилни препарати за бели дрехи може да се използват в дозите, препоръчани за леко замърсено пране.	Течните и прахообразни перилни препарати за цветни дрехи може да се използват в дозите, препоръчани за леко замърсено пране. Използвайте перилни препарати без белина.	Течните перилни препарати за цветни и тъмни дрехи може да се използват в дозите, препоръчани за леко замърсено пране.	Предпочетете течни препарати за деликатни дрехи. Вълнените и копринени дрехи трябва да се перат със специални препарати за вълна.

4 Работа с продукта

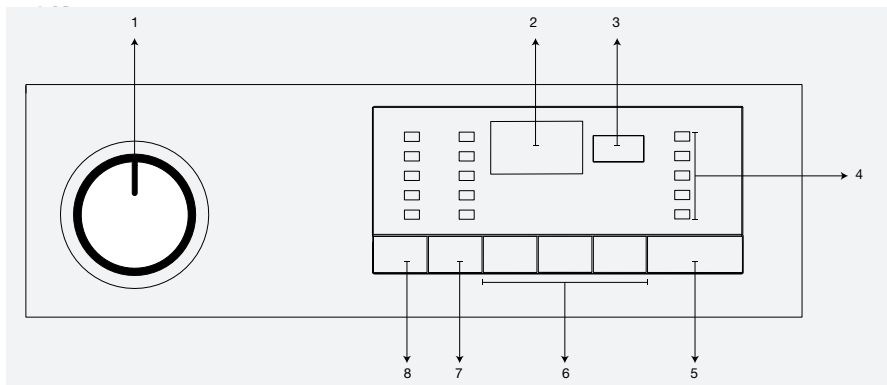

- 1 - Селектор на програмите (Най-горна позиция Вкл/Изкл)
- 2 - Дисплей
- 3 - Индикатор за забавяне на старта
- 4 - Индикатор за прогрес на програма

- 5 - Бутон Старт/Пауза
- 6 - Бутони за допълнителни функции
- 7 - Бутон за настройка на скоростта на центрофугиране
- 8 - Бутон за регулиране на температурата

4.2 Подготовка на машината

1. Проверете дали маркучите са свързани добре.
2. Включете пералнята в контакта.
3. Завъртете крана докрай.
4. Поставете прането в пералната машина.
5. Сложете перилен препарат и омекотител.

4.3 Избор на програма и съвети за прането

1. Изберете програма, която съответства на типа, количеството и степента на замърсеност на прането в съответствие с "Таблицата с програми и консумация" и таблицата за температурите по-долу.
2. Изберете желаната програма чрез копчето за избор на програма

4.4 Основни програми

В зависимост от вида тъкан, използвайте следните основни програми.

• Памучни материи

Използвайте тази програма за памучно пране (като спални чаршафи, калъфки за юргани и възглавници, кърпи, хавлии, долно бельо и др.) Прането ще бъде изпрано чрез активни перилни движения при по-дълъг перилен цикъл.

• Синтетични тъкани

Използвайте тази програма за пране на синтетичните ви дрехи (ризи, блузи, смес синтетични/памучни и т.н.). Програмата пере с по-нежни движения и е с по-къс перилен цикъл по сравнение с програмата Памучни. За пердета и тюл използвайте програмата Синтетични 40°C с избрани функции предпране и предпазване от намачкване. Тъй като мрежестата им структура предизвиква прекалено пенене, при прането на драперии/тюл ползвайте малко препарат в отделението за основно пране. Не слагайте перилен препарат в отделението за предпране.

• Вълнени материи

Използвайте тази програма за пране на вълнените ви дрехи. Използвайте подходящата температура съобразно етикета на дрехите ви. Използвайте подходящи препарати за пране на вълнени тъкани.



"Перилният цикъл за вълнени дрехи е тестван и одобрен от Woolmark Company за прането на продукти от вълна, при положение, че дрехите се перат съгласно инструкциите на етикета, както и тези на производителя на пералната машина. M1425"

"Във Великобритания, Ирландия, Хонг Конг и Индия запазената марка на Woolmark е запазена марка за сертифицират."

4.5 Допълнителни програми

Машината разполага с допълнителни програми които да ползвате при по-особени случаи.



Бутоните за допълнителните функции може да варират в зависимост от модела на машината.

• Памук Еко

С тази програма можете да перете нормално замърсено издръжливо памучно и лено пране като пестите възможно най-много енергия и вода в сравнение с всички други програми за пране на памучни тъкани. Действителната температура на водата може да се различава от посочената температура на изпирване. Когато слагате пране в по-малки количества (напр. половината от капацитета или по-малко) продължителността на програмата може да бъде намалена автоматично в по-късните ѝ етапи. В такъв случай, консумираната енергия и вода ще намалеят за по-икономично пране. Тази функция е налична на модели с индикатор за оставащо време.

• **BabyProtect (Защита за бебето)**

Това е дълготрайна програма за пране, което изисква анти-алергично и хигиенично изпирание при висока температура с интензивен и продължителен перилен цикъл.

• **Деликатни материи 20°**

Можете да перете деликатни дрехи с тази програма. Тя изпирва с нежни действия без никакво междинно центрофугиране в сравнение с програмата Синтетични. Трябва да се използва за дрехи, за които е препоръчително чувствително изпирание.

• **Ръчно пране**

Използвайте тази програма за пране на вълнени/ деликатни дрехи, обозначени с етикет "Да не се пере в машина", при които се препоръчва пране на ръка. Програмата пере с много нежни движения с цел да не повреди дрехите.

• **Ежедневни експрес**

Използвайте тази програма за бързо пране на леко замърсени памучни дрехи.

• **Супер бърз експрес**

Използвайте тази програма за бързо пране на малко количество леко замърсени памучни дрехи. Дрехите ви се изпират при температура 30 °C само за 14 минути.

• **Тъмно пране**

Използвайте тази програма за изпирание на тъмното ви пране, или за пране, което не искате да избелее. Прането се извършва с леко механично движение при ниска температура. Препоръчва се използването на течен перилнен препарат или шампоан за вълна при пране на тъмни дрехи.

• **Смесени 40 (Mix 40)**

Използвайте тази програма за едновременно пране на памучни и синтетични дрехи без да ги сортирате.

• **Ризи**

Използвайте тази програма за пране на ризи от памучни, синтетични и комбинирани материи.

• **Higiene 20°**

Използвайте тази програма за пране за които ви изискват измиване при по-ниска температура с интензивно и дълго перален цикъл. Използвайте тази програма за пране за които изискват хигиенни пране при по-ниска температура.

• **Спортно облекло (Sports)**

Използвайте тази програма за пране на дрехи, носени закратко, като например спортни дрехи. Подходяща е за пране на малко количество смесени памучни / синтетични тъкани.

4.6 Специални програми

За специфични приложения може да изберете всяка от следните програми:

• **Изплакване**

Използвайте тази програма когато искате да изплакнете или колосате отделно.

• **Центрофугиране + Помпа**

Използвайте тази програма когато искате да добавите допълнителен цикъл на центрофугиране на прането или за източване на водата от машината.

Преди да изберете тази програма, изберете желаната скорост на центрофугиране и натиснете бутона Старт/Пауза. Машината първо източва водата отвътре. След това центрофугира прането с настроената скорост на центрофугиране и източва водата изцедена от прането.

Ако желаете само да източите водата без да центрофугирате прането, изберете програмата Изпомпване+центрофугиране и после изберете функция Без центрофугиране с помощта на копчето за регулиране на скоростта на центрофугиране. Натиснете бутона Старт /Пауза.



За деликатно пране изберете по-ниски скорости на центрофугиране.

4.7 Избор на температура

Когато избирате нова програма, температурният индикатор показва максималната за нея температура.

За да намалите температурата, натиснете бутона за регулиране на температурата. Температурата постепенно намалява.



Ако програмата още не е стигнала до стъпката на затопляне на водата, може да промените температурата без да превключвате машината в режим на пауза.

4.8 Избор на скорост на центрофугиране

При избора на нова програма индикаторът за скорост на въртене показва максималната скорост на въртене за избраната програма.

За да намалите скоростта на центрофугиране, натиснете бутона за регулиране скоростта на центрофугиране. Скоростта на центрофугиране постепенно намалява. След това, в зависимост от модела на уред, на дисплея се изписва "Задържане на изплакването" и "Без центрофугиране". Виж раздел "Избор на допълнителни функции" за описание на тези опции.



Ако програмата още не е стигнала до стъпка центрофугиране, може да промените скоростта без да превключвате машината в режим на пауза.

4.9 Таблица с програми и консумация

BG	Програма						допълнителна функция							Избираема настройка на температурата °C
		Максимално натоварване (кг)	Консумация на вода (л)	Консумация на енергия (кWh)	Макс. скорост***	Предпране	Бързо изпиране	Допълнително изплакване	Предпазване от намакване	Задържане на изплакването	Накисване	Допълнителна вода	Отстраняване на косми от домашни любимци	
Памук Еко	60**	7	53	0.95	1600									40-60
	60**	3.5	43	0.62	1600					•				40-60
	40**	3.5	43	0.60	1600					•				40-60
Памучни материи	90	7	69	2.15	1600	•	•	•	•	•	•	•	•	Студена вода-90
	60	7	66	1.40	1600	•	•	•	•	•	•	•	•	Студена вода-90
	40	7	66	0.70	1600	•	•	•	•	•	•	•	•	Студена вода-90
Синтетични тъкани	60	3	50	0.95	800	•	•	•	•	•	•	•	•	Студена вода-60
	40	3	50	0.73	800	•	•	•	•	•	•	•	•	Студена вода-60
Ежедневни експрес	90	7	55	1.80	1400			•	•					Студена вода-90
	60	7	55	1.10	1400			•	•					Студена вода-90
	30	7	55	0.25	1400			•	•					Студена вода-90
Супер бърз експрес	30	2	50	0.11	1400			•	•					Студена вода-30
Ризи	60	3	48	0.34	600	•	•	•	*	•	•			Студена вода-60
Смесени 40 (Mix 40)	40	3	50	0.73	800	•	•	•	•	•	•	•	•	Студена вода-40
Ръчно пране	20	1	41	0.15	600									20
Вълнени материи	40	1.5	56	0.27	600			•		•		•		Студена вода-40
BabyProtect (Защита за бебето)	90	7	90	2.40	1600	•		*		•	•			30-90
Тъмно пране	40	3	70	0.50	800			*		•				Студена вода-40
Hygiene 20°	20	2	95	0.40	1600			*		•	•			20
Деликатни материи 20°	20	3	45	0.15	600			•	•	•				20

• : Избираеми

* : Автоматично избрано, не могат да се откаже.

** : Програма за енергийно етикетирание (EN 60456 Ed.3)

*** : Ако максималната скорост на въртене на пералнята ви е по-ниска от тази стойност, може да изберете само до максималната възможна скорост.

- : Виж описанието на програмата за максималния капацитет на зареждане.



** "Памучни еко 40°C и Памучни 60°C са стандартни програми." Тези програми са известни като '40°C стандартна програма за памук' и '60°C стандартна програма за памук' и са показани на панела със символи .



Консумацията на енергия и вода и продължителността на програмата може да варират в зависимост от налягането, твърдостта и температурата на водата, външната температура, вида и количеството на прането, избора на допълнителни функции и промените в електрическото напрежение.

Може да проследите времето за изпиране на програмата която сте избрали, на дисплея на пералнята. Нормално е да има малки разлики между времето, показвано на дисплея, и реалното време на изпиране.

Допълнителните функции в таблицата варират в зависимост от модела на пералнята. "Избираемостта на допълнителните функции може да бъде променяна от производителя. Възможно е да бъдат добавени нови избираеми функции или съществуващи такива да бъдат премахнати." "Скоростта на центрофугиране на машината може да варира според програмата, като никога не надвишава максималната скорост на центрофугиране на машината."

4.10 Избор на допълнителни функции

Изберете необходимите допълнителни функции преди стартиране на програмата. Освен това, може да изберете или откажете допълнителните функции, които са подходящи за текущата програма без да натискате бутон Старт/Пауза. За целта, машината трябва да се намира в стъпка преди допълнителната функция, която ще изберете или откажете.

Ако допълнителната функция не може да бъде избрана или отказана, лампичката на съответната допълнителна функция светва 3 пъти за да предупреди потребителя.



Някои функции не могат да се избират заедно. Например Предпране и Бързо пране.

Ако е избрана втора допълнителна функция в конфликт с първата функция, избрана при стартирането на машината, избраната първо функция бива отказана, а втората избрана допълнителна функция остава активна. Ако желаете например да изберете Бързо пране след като сте избрали Предпране, функция Предпране бива отказана, а Бързо пране остава активно.

Допълнителните функции, които са несъвместими с избраната програма, не могат да бъдат избрани. (Виж "Таблица с програми и консумация")

Бутоните за допълнителните функции може да варират в зависимост от модела на машината.

• Предпране

Предпрането е подходящо само за силно замърсено пране. С пропускането на предпрането се пести енергия, вода, препарат за прае и време.



Предпране без перилен препарат се препоръчва за тюл и пердата.

• Бързо изпиране

Тази функция може да се използва при програмите Памучни и Синтетични. Тя намалява времето на изпиране, както и броя на стъпките на изплакване на леко замърсеното пране.



Когато изберете тази функция, пералнята трябва да се зареди с половината от максимума пране, посочен в таблицата с програмите.

• Допълнително изплакване

Тази функция позволява на машината да направи друго изплакване в допълнение към това, което вече е направено след основното пране. По този начин може да бъде намален рискът за въздействие на чувствителна кожа (бедета, алергична кожа и пр.) от минималните остатъци по прането.

• Предпазване от намачкване

При тази функция дрехите семачкат по-малко при изпирането. Движенията на барабана намаляват, а скоростта на центрофугиране се ограничава за да се избегне намачкване. Освен това, прането се извършва с повече вода.

• Задържане на изплакването

Ако не искате да извадите дрехите веднага след приключване на програмата, може да използвате

функция "Задържане на изплакването", за да предпазите дрехите от измачкване при липсата на вода в машината. Натиснете бутон Старт/Пауза след завършване на този процес ако искате да източите водата без центрофугиране. Програмата продължава работа и спира след източването на водата.

Ако желаете да центрофугирате задържаното във водата пране, регулирайте скоростта на центрофугиране и натиснете бутон Старт / Пауза. Програмата продължава. Водата се източва, прането се центрофугира, а програмата завършва.

• **Отстраняване на косми от домашни любимци**
Тази функция спомага за по-ефективното почистване на космите, оставени по дрехите ви от домашните любимци.

Когато е избрана, към нормалната програма се добавят стъпки Предпране и Допълнително изплакване. По този начин прането се извършва с повече вода (30%), а космите от домашните любимци се премахват по-ефективно.



ВНИМАНИЕ: Никога не мийте домашните си любимци в пералнята.

Забавяне на старта

Чрез функция забавяне на старта стартирането на програмата може да бъде забавено до 19 часа. Забавянето на старта може да се увеличава на интервали от 1 час.



Не използвайте течни перилни препарати когато ползвате забавяне на старта! Има опасност да направите лекета по дрехите.

1. Отворете вратата, поставете прането, сложете перилния препарат и т.н.
2. Изберете програмата за пране, температурата, скоростта на центрофугиране и ако е необходимо допълнителни функции.
3. Настройте желаното време като натиснете бутона за забавяне на старта.
4. Натиснете бутона Старт /Пауза. На дисплея се показва времето на забавяне, което сте избрали. Започва обратно броене на забавянето на старта. Символ " " до времето на забавяне на старта се движи нагоре-надолу на дисплея.



През времето на отлагане на старта може да сложите още пране.

5. В края на периода на обратно броене се показва продължителността на избраната програма. Символ " " изчезва, а избраната програма стартира.

Промяна на периода на забавяне на старта

Ако желаете да промените времето по време на обратното броене:

1. Бутон за забавяне на старта. Времето се увеличава с 1 час при всяко натискане на бутона.
2. Ако желаете да намалите времето на забавяне на старта, натиснете бутон Забавяне на старта няколкократно, докато на дисплея се появи желаното време на забавяне.

Отказ от функция забавяне на старта

Ако искате да спрете обратното броене и да започнете програмата веднага:

1. Настройте периода на забавяне на старта на нула или завъртете селектора на програмите

на коя да е програма. По този начин функцията забавяне на старта бива отказана. Лампичката Край/Отказ свети продължително.

2. След това изберете отново програмата която желаете да пуснете.
3. Натиснете бутон the Старт / Пауза , за да стартирате програмата.

4.11 Стартиране на програма

1. Натиснете бутон the Старт / Пауза , за да стартирате програмата.
2. Лампичката за проследяване на програмата, която показва началото на програмата, ще светне.



Ако през време на процеса на избор на програма в течение на 1 минута няма стартирана програма или натиснат бутон, пералнята ще се превключи в режим на готовност и нивото на осветеност на температурата, скоростта и индикатора за вратата ще се понижат. Другите лампички-индикатори се изключват. При завъртане на селектора за програмите или натискане на кой да е бутон, лампичките и индикаторите светват отново.

4.12 Защита от деца

Използвайте защитата от деца за да предпазите децата от игра с уреда. По този начин ще избегнете внасянето на промени в текущата програма.



Ако селектора на програмите бъде завъртян при активна защита на деца, на дисплея се изписва "Соп". Защитата от деца не позволява никакви промени в програмите и избраната температура, скорост и допълнителни функции.

Дори и да е избрана друга програма чрез селектора за програмите при активна защита от деца, първоначално избраната програма продължава работата си.

За да активирате защитата от деца:

1. и 2. Допълнителните функционални бутони са натиснати и задръжани за 3 секунди. Лампичките на 1^{вата} и 2^{вата} допълнителни функции премигват, а на дисплея се изписва съответно "C03", "C02", "C01" при задръжането на бутоните натиснати за 3 секунди. След това на дисплея се изписва "Соп" за да покаже, че защитата на деца е активирана. Същото съобщение се изписва и при натискане на кой да е бутон или завъртане на селектора на програмите при активна защита на деца. Лампичките на бутоните на 1вата и 2рата допълнителни функции, които се използват за деактивиране на защитата на деца светват 3 пъти.

За да деактивирате защитата от деца:

Натиснете и задръжте бутоните на 1^{вата} и 2^{вата} допълнителни функции за 3 секунди при работеща коя да е програма. Лампичките на 1^{вата} и 2^{вата} допълнителни функции премигват, а на дисплея се изписва съответно "C03", "C02", "C01" при задръжането на бутоните натиснати за 3 секунди. След това на дисплея се изписва "COFF" за да покаже, че защитата на деца е деактивирана.



Освен гореописания метод, може да деактивирате защитата от деца като завъртите селектора за програмите на позиция Вкл / Изкл при спряна програма, и изберете друга програма.

Защитата на деца не се деактивира при прекъсване на електрозахранването или при изключване на машината от контакта.

4.13 Прогрес на програмата

Прогресът на програмата може да бъде проследен чрез индикатора за прогрес на програмата. В началото на всяка стъпка от програмата светва индикаторът на съответната стъпка, а този на завършената стъпка изгасва.

Може да промените допълнителните функции, скоростта и настройките на температурата без да нарушите нормалния работен процес на програмата когато тя работи. За целта, промяната, която желаете да внесете трябва е в стъпка следващата текущата програмна стъпка. Ако промяната не е приложима, съответните лампички премигват 3 пъти.



Ако машината не премине в стъпка центрофугиране, функцията задръжане на изплакването може да е активна или автоматичната система за определяне на небалансирано пране може да се е активирала поради небалансирано разпределение на прането в машината.

4.14 Заклучване на вратата

Вратата на машината е оборудвана със заключваща система за да не може да бъде отворена в случай на неподходящо ниво на водата. Лампичката на вратата започва да премигва когато машината премине в режим пауза. Машината проверява нивото на водата вътре. Ако нивото е подходящо, лампичката на вратата светва напълно след 1-2 минути и вратата вече може да бъде отворена. Ако нивото на водата е неподходящо, лампичката на вратата се изключва и вратата не може да бъде отворена. Ако е наложително да отворите вратата при изключена лампичка на вратата, трябва да откатжете текущата програма; виж "Отказ на програма".

4.15 Промяна на настройките след стартиране на програмата

Превключване на пералнята в режим пауза
Натиснете бутон "Старт/Пауза" за да превключите пералнята в режим пауза при работеща програма. Светлината на стъпката, в която се намира пералнята, започва да премигва върху индикатора за проследяване на програмата като по този начин показва, че пералнята е преминала в режим пауза. Освен това, когато вратата е готова за отваряне, лампичката на вратата светва продължително заедно с индикатора за програмна стъпка.

Промяна на допълнителните функции, скоростта и температурата

В зависимост от стъпката, която е достигнала програмата, може да откатжете или активирате допълнителните функции; виж, "Избор на допълнителни функции".
Можете също да промените и настройките на скоростта и температурата; виж, "Избор

на скорост на центрофугиране" и "Избор на температура".



Ако не е позволена никаква промяна, съответната лампичка премигва 3 пъти.

Добавяне или изваждане на пране

1. Натиснете бутона Старт / Пауза, за да превключите машината в режим пауза. Индикаторът на съответната програма, в която пералнята е паузирана, премигва.
2. Изчакайте, докато вратата може да бъде отворена.
3. Отворете вратата и добавете или извадете от прането.
4. Затворете вратата за зареждане.
5. Ако е необходимо направете промени в допълнителните функции, температурата и скоростта.
6. Натиснете бутона Старт/Пауза за да стартирате машината.

4.16 Отказ на програма

За да откажете програмата, завъртете селектора на програмите за да изберете друга програма. Предишната програма бива отказана. Лампичка Край / Отказ премигва непрекъснато за да покаже, че програмата е отказана. Функция помпа се активира за 1-2 минути независимо от стъпката в която е програмата, и независимо дали има вода в машината или не. След този период машината е готова да стартира с първата стъпка на новата програма.



В зависимост от стъпката в която е отказана програмата, може да се наложи отново да сипете перилен препарат или омекотител за програмата която сте избрали.

4.17 Край на програма

В края на програма на дисплея се изписва "End".

1. Изчакайте докато лампичката на вратата светне постоянно.
2. Натиснете бутон Вкл / Изкл за да изключите машината.
3. Извадете прането и затворете вратата. Пералнята Ви е готова за следващия перилен цикъл.

4.18 Машината ви е оборудвана

с "Режим на готовност"

В случай, че не стартирате никаква програма или изчаквате без да извършвате никакви действия когато машината е включена от бутон Вкл/Изкл или докато е в избирателна стъпка или не се извърши никакво действие в рамките на около 2 минути след като избраната програма е свършила машината ви автоматично ще се превключи в енергоспестяващ режим. Яркостта на индикаторната светлина намалява. Освен това, ако продуктът е оборудван с дисплей, показващ продължителността на програмата, този дисплей ще се изключи напълно. В случай, че завъртите копчето за избор на програма или натиснете кой да е бутон, светлините и дисплея ще се върнат в предишното си състояние. Направените при излизането от енергоспестяващ режим настройки може да се променят. Проверете съответността на настройките при стартирането на програмата. При необходимост пренастройте. Това не е повреда.

5 Поддръжка и почистване

Оперативният живот на уреда се удължава, а често срещаните проблеми намаляват ако уредът се почиства редовно.

5.1 Почистване на чекмеджето за препарати

Почиствайте чекмеджето редовно (на всеки 4-5 перилни цикъла) по начинът описан по-долу за да избегнете наслагването на прах за пране с времето.

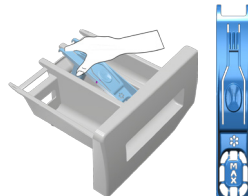

Повдигнете задната част на сифона за да го свалите както е показано.



Сифонът трябва да се почисти ако в отделението за омекотител се събира повече от нормалното количество вода и омекотител.

- 2 Измийте чекмеджето за препаратите и сифона в леген с много хладка вода. Сложете предпазни ръкавици или използвайте подходяща четка за да избегнете допира с наслагванията в чекмеджето при почистването.
- 3 След почистването, върнете сифона обратно на мястото му и натиснете предната му част надолу за да се заключи с резето.

5.2 Почистване на вратата и барабана

За продукти с програма за почистване на барабана вижте Работа на продукта - Програми.

За продукти без почистване на барабаната, следвайте посочените по-долу стъпки за почистване на барабана.

Изберете спомагателните функции за **допълнително количество вода** или **допълнително изплакване**. Използвайте програмата за памучни материји без предпране. Задайте температурата на препоръчаното ниво, отбелязано върху почистващия препарат, който може да се получи от упълномошните сервиси. Стартирайте тази процедура **без никакво пране в машината**. Преди да стартирате програмата поставете 1 опаковка от специалния препарат за почистване на барабани (ако не можете да се снабдите със специален препарат, поставете макс. 100 гр. препарат срещу котлен камък) в отделението за перилен препарат за главното пране. "2"). Ако препаратът срещу котлен камък е във формата на таблетки, поставете само една таблетка в отделение №. "2". Подсушете вътрешността на барабана с чиста кърпа след като програмата приключи.



Повтаряйте процедурата по почистване на барабана на всеки 2 месеца.

Използвайте препарат срещу котлен камък, подходящ за перални машини.

След всяко изпиране проверявайте да няма останали чужди вещества в барабана.

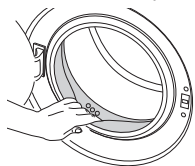

Ако отворите на барабана показани на фигурата са запушени, ги отпушете с помощта на клечка за зъби.



Металните чужди вещества ще доведат до петна от ръжда по барабана. Почистете петната по барабана с помощта на почистващи вещества, подходящи за използване върху неръждаема стомана. Никога не използвайте стоманена или друга тегла за почистване.



ВНИМАНИЕ: Никога не използвайте гъба или изстъргващи материали. Те ще повредят боядисаните и пластмасови повърхности.

5.3 Почистване на корпуса и контролния панел

Забършете корпуса на пералнята със сапунива вода или необразивен гелообразен препарат при необходимост, след което подсушете с мек парцал. Използвайте само мек и влажен парцал за да почистите контролния панел.

5.4 Почване на филтрите за входящата вода.

В края на всеки отвор за входяща вода отзад на пералнята и в края на всеки входящ маркуч, който се свързва с крана, има филтър. Тези филтри пречат на чужди тела и замърсители във водата да влизат в пералнята. Филтрите трябва да се почистват тъй като те постоянно се замърсяват.

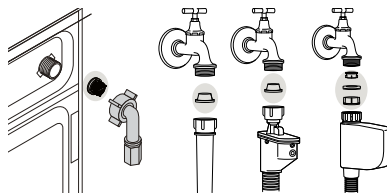

- 1 Затворете крановете.
- 2 Свалете накрайниците на маркучите за входящата вода за да стигнете до филтрите в клапите за входящата вода. Почистете ги с подходяща четка. Ако филтрите са много мръсни, ги извадете с щипци и ги почистете.
- 3 Извадете филтрите от правите накрайници на маркучите за входяща вода, заедно с уплътнителите, и ги почистете цялостно под течаща вода.
- 4 Поставете внимателно уплътнителите и филтрите обратно по местата им и затегнете гайките на маркуча с ръка.

5.5 Източване на остатъчна вода и почистване на филтъра на помпата

Филтриращата система на машината ви предпазва твърдите предмети като копчета, монети и конци да се заклеят в перката на помпата при източването на водата от пералнята. По този начин водата се източва безпроблемно, а оперативният живот на помпата се удължава. Ако пералнята ви не изпомпва водата, възможно е филтърът на помпата да е задръстен. Филтърът трябва да се почиства всеки път когато се задръсти или на всеки 3 месеца. За да се почисти филтърът на помпата, водата трябва да се източи. Преди транспортиране на машината (напр. при преместване в нов дом) и в случай на замръзване на водата, може да се наложи да източите докрай водата от уреда.



ВНИМАНИЕ: Остатъчни чужди вещества във филтъра на помпата може да повредят машината ви и да предизвикат шум.

ВНИМАНИЕ: Ако уредът не се използва, завъртете крана, откачете входящия маркуч и отцедете водата в машината за да не се замрази евентуално в района, където е монтирана.

ВНИМАНИЕ: След всяка употреба, затваряйте крана на входящия маркуч.

За да почистите мръсния филтър и да източите водата:

- 1 Извадете щепсела от контакта за да прекъснете захранването с електричество.



ВНИМАНИЕ: Температурата на водата в машината може да стигне до 90 °C. За да избегнете риска от изгаряне, почистете филтъра чак след като пералнята се охлади.

- 2 Отворете капачката за зареждане.



- 3 Някои модели са оборудвани с маркуч за източване при спешни случаи, а други не са. Следвайте долните стъпки за да източите водата.

Източване на водата когато уредът е оборудван с маркуч за източване в спешни случаи:

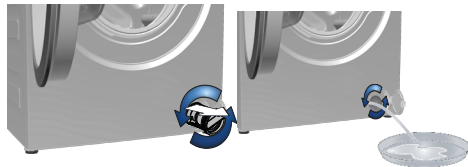

- а Издърпайте дренажния маркуч за спешни случаи от гнездото му.
- б Поставете голям съд в края на маркуча. Източете водата в съда като издърпате тапата в края на маркуча. Когато съдът се напълни, запушете отново края на маркуча с тапата. След като изхвърлите водата от съда, повторете горната процедура за да източите водата от машината докрай.

- c Когато източването на водата приключи, запушете отново маркуча с тапата и го поставете обратно на мястото му.
- d Завъртете филтъра на помпата за да го извадите.

Източване на водата когато уредът не е оборудван с маркуч за източване в спешни случаи:

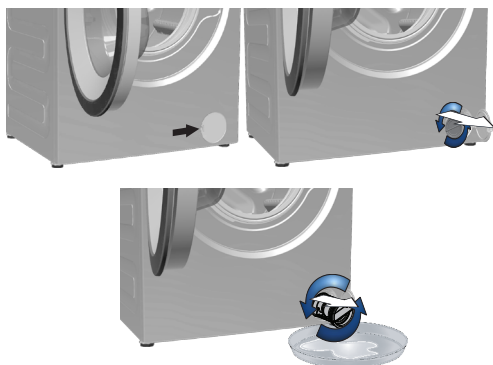

- a Поставете голям съд пред филтъра за да може водата в него да се източи в съда.
- b Разхлабете филтъра на помпата (обратно на часовниковата стрелка) докато водата от него започне да изтича навън. Напълнете изтичащата вода в съда, който сте поставили пред филтъра. Винаги дръжте наблизко парцал за да забършете евентуално разлятата вода.
- c Когато водата в машината се източи докрай, извадете филтъра докрай като го завъртите.
- 4 Почистете всякакви отлагания по вътрешността на филтъра, както и влакната около перката на помпата, ако има такива.
- 5 Монтирайте филтъра
- 6 Ако капачката на филтъра се състои от две части, затворете капачката като натиснете ужото ѝ. Ако се състои от една част, първо наместете ушенцата в долната ѝ част на местата им, а след това натиснете горната част за да затворите.

6 Технічески спецификации

Відповідає вимогам Делегованого регламенту Комісії (ЄС) № 1061/2010

Назва постачальника або торгова марка	Beko
Назва моделі	WMY 71033 PTLMB3
Номінальна місткість (кг)	7
Клас енергозбереження/Шкала від A+++ (найвища ефективність) до D (найнижча ефективність)	A+++
Щорічне споживання електроенергії (кВт*г) ⁽¹⁾	171
Енергоспоживання під час виконання стандартної програми «Бавовна 60°C» в умовах повного навантаження (кВт*г)	0.950
Енергоспоживання під час виконання стандартної програми «Бавовна 60°C» в умовах неповного навантаження (кВт*г)	0.620
Енергоспоживання під час виконання стандартної програми «Бавовна 40°C» в умовах неповного навантаження (кВт*г)	0.600
Споживана потужність у режимі «відключено» (Вт)	0.250
Споживана потужність у режимі «очікування» (Вт)	1.000
Щорічне споживання води (л) ⁽²⁾	10560
Клас енергозбереження віджимання/Шкала від A+++ (найвища ефективність) до G (Найнижча ефективність)	C
Максимальна швидкість оберту (об/хв.)	1000
Залишковий вміст вологи (%)	62
Стандартна програма «Бавовна» ⁽³⁾	Памук Еко 60 °C Памук Еко 40 °C»
Тривалість стандартної програми «Бавовна 60 °C» в умовах повного навантаження (хв.)	211
Тривалість стандартної програми «Бавовна 60 °C» в умовах неповного навантаження (хв.)	185
Тривалість стандартної програми «Бавовна 40°C» в умовах неповного навантаження (хв.)	187
Тривалість режиму «очікування» (хв.)	N/A
Рівень шуму під час прання/віджимання (дБ)	60/75
Вбудований	Non
Номінальна місткість (кг)	7
Висота (см)	84
Ширина (см)	60
Глибина (см)	50
Вага нетто (±4 кг)	64
Один патрубок подачі води / Два патрубки подачі води	• / -
• Наявний	
Електроживлення (В/Гц)	230 V / 50Hz
Струм (А)	10
Споживана потужність (Вт)	2200
Основний код моделі	9210

(1) Енергоспоживання протягом 220 стандартних циклів прання за програмою «Бавовна 60 °C» та «Бавовна 40 °C» в умовах повного та неповного навантаження, а також у режимі низького споживання енергії. Фактичне споживання енергії залежатиме від способу використання пристрою.

(2) Споживання води протягом 220 стандартних циклів прання за програмою «Бавовна 60 °C» та «Бавовна 40 °C» в умовах повного та неповного навантаження. Фактичне споживання води залежатиме від способу використання пристрою.

(3) Терміни «Стандартна програма «Бавовна 60 °C»» та «Стандартна програма «Бавовна 40 °C»» мають на увазі відповідні стандартні програми, вказані на етикетці та інформаційній таблиці, що використовуються для прання помірно забрудненої білизни з бавовни та забезпечують максимальну економію електроенергії та води.

З метою удосконалення якості продукції технічні характеристики машини можуть бути змінені без попереднього повідомлення.

7 Възможни решения на възникнали проблеми

След завтаряне на вратата програмата не стартира.

- Не е натиснат бутон Старт / Пауза / Отказ.>>> *Натиснете бутона Старт / Пауза / Отказ.

Програмата не може да се стартира или да се избере.

- Пералнята е преминала в режим на самозащита поради възникнал външен проблем (в електрическото напрежение, водното налягане и т.н.). >>> За да откажете програмата, завъртете селектора на програмите за да изберете друга програма. Предидшната програма бива отказана. (Виж "Отказ на програма")

Вода в пералнята.

- В машината може да е останала малко вода в следствие на процедурите по качествен контрол в процеса на производство. >>> Това не е опасно; водата не вреди на машината.

Машината вибрира или издава шум

- Машината може да не е нивелирана на пода. >>> Регулирайте крачетата за да нивелирате машината.
- Във филтъра на помпата може да навлязло някакво твърдо вещество. >>> Почистете филтъра на помпата.
- Обезопасяващите болтове за транспортиране не са свалени. >>> Отстранете обезопасяващите болтове за транспортиране.
- Количеството пране в машината може да е твърде малко. >>> Добавете още пране в машината.
- Машината може да е претоварена с пране. >>> Извадете част от прането от машината или разпределете тежестта равномерно в барабана.
- Машината може да е опряна до твърда повърхност. >>> Проверет дали машината не опира твърда повърхност.

Пералнята спира малко след започване на програмата.

- Пералнята може временно да е спряла по причина на ниско напрежение. >>> Пералнята ще продължи работата си когато електрическото напрежение достигне отново нормалното си ниво.

Таймерът на програмата не извършва обратно броене. (При модели с дисплей)

- Таймерът може да спре по време на наточването на вода. >>> Индикаторът на таймера не извършва обратно броене докато машината не поеме достатъчно количество вода. Пералнята изчаква да се напълни с достатъчно количество вода за да се избегне недоизпирание в следствие липсата на вода. Индикаторът на времето продължава обратното броене след това.
- Таймерът може да спре по време на стъпката на загряване. >>> Индикаторът на времето не извършва обратно броене докато машината не достигне избраната температура.
- Таймерът може да спре по време на стъпка центрофугиране. >>> Автоматичната система за определяне на небалансирано пране може да се е активирала поради неравномерно разпределение на прането в барабана.
- Машината не се превключва на центрофугиране в случай, че прането не е равномерно разпределено в барабана за да предпази пералнята и заобикалящите я предмети от повреда. То трябва да се преразпредели и пусне отново.

От чекмеджето за перилни препарати излиза пяна.

- Използван е твърде много перилен препарат. >>> Смесете 1 с.л. омокотител с л вода и изсипете в главното отделение на чекмеджето за перилен препарат.
- Сложете перилен препарат в машината в съответствие с програмите и максималния капацитет, посочени в "Таблица с програми и консумация". При добавяне на допълнителни химикали (препарати за почистване на петна, белина и др.), намалете количеството перилен препарат.

Прането излиза мокро в края на програмата

- Възможно е да се е поучила твърде много пяна и автоматичната система за абсорбиране на пяна да се е активирала поради използване на твърде голямо количество перилен препарат. >>> Използвайте препоръчителното количество перилен препарат.
- Машината не се превключва на центрофугиране в случай, че прането не е равномерно разпределено в барабана за да предпази пералнята и заобикалящите я предмети от повреда. То трябва да се преразпредели и пусне отново.



ПРЕДУПРЕЖДЕНИЕ: Ако не може да разрешите проблема въпреки, че сте спазили указанията в този раздел, се консултирайте с търговеца или представител на оторизиран сервиз. Никога не се опитвайте да поправите неработещия уред сами.

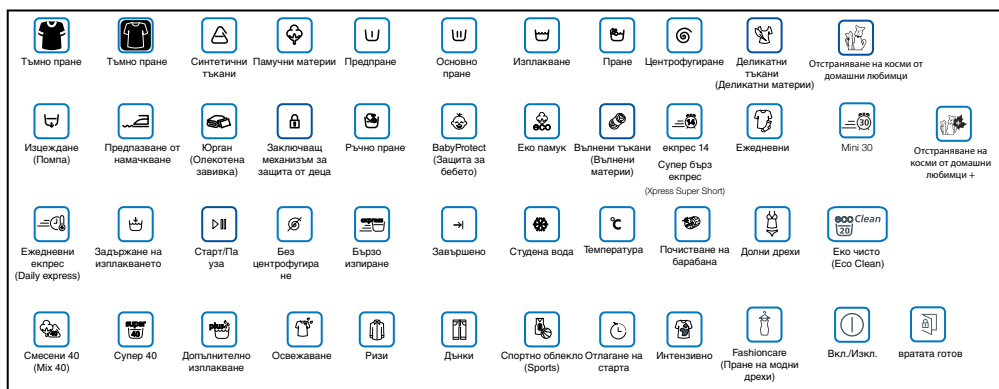

Указателни стойности за синтетични програми

	Капацитет (кг)	Консумация на вода (l)	Разход на енергия (kWh)	Продължителност на програмата (мин) *	Съдържание на остатъчна влажност (%) **	Съдържание на остатъчна влажност (%) **
					≤ 1000 g/m	> 1000 g/m
Синтетични 60	3	50	0.95	01:50	45	40
Синтетични 40	3	50	0.73	01:40	45	40

* Може да проследите времето за изпиране на програмата която сте избрали, на дисплея на пералнята. Нормално е да има малки разлики между времето, показано на дисплея, и реалното време на изпиране.

** Стойностите на съдържанието на остатъчна влажност може да са различни в зависимост от избраната скорост на центрофугиране.

beiko



Пральна машина
Посібник користувача

WMY 71033 PTLMB3

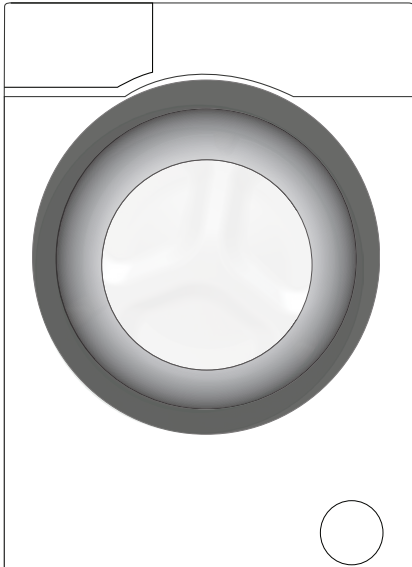



Цей продукт було виготовлено з використанням найновітніших технологій у екологічно безпечних умовах.

1 Важливі інструкції з техніки безпеки й охорони навколишнього середовища

У цьому розділі містяться інструкції з техніки безпеки для захисту від ризиків травмування або заподіяння майнової шкоди. Невиконання цих інструкцій веде до анулювання гарантії.

1.1 Загальні правила техніки безпеки

- 8-річні та старшого віку діти, а також особи з обмеженими фізичними, сенсорними й інтелектуальними можливостями або такі, що не мають досвіду та знань, можуть користуватися цим приладом лише під наглядом і за вказівками стосовно безпечного користування приладом і пов'язаних із користуванням ризиків. Не дозволяйте дітям грати з приладом. Діти можуть виконувати чистку та обслуговування приладу лише під чийсь наглядом. Дітей віком до трьох років слід тримати на відстані, якщо вони не знаходяться під постійним наглядом.
- Не встановлюйте машини на підлогу, вкриту килимом. Недостатня вентиляція повітря під машиною може спричинити перегрів електричних деталей. Це може створити проблеми в роботі машини.
- У разі несправності машини забороняється її експлуатація до ремонту представником авторизованої сервісної служби. Існує ризик ураження електричним струмом!
- Конструкція пральної машини передбачає продовження роботи у разі відновлення електропостачання після його порушення. Якщо ви хочете скасувати програму, див. розділ "Скасування програми".
- Підключіть машину до заземленої розетки, захищеної плавким запобіжником на 16 А. Обов'язково доручіть обладнання заземлення кваліфікованому електрику. Наша компанія не несе відповідальності за збитки внаслідок використання машини без заземлення відповідно до місцевих норм і правил.
- Заливний і зливний шланги завжди повинні бути надійно закріплені та не мати пошкоджень. Інакше існує ризик протікання води.
- Не відчиняйте дверцята для завантаження білизни й не виймайте фільтр, якщо у барабані є вода. Інакше може статися затоплення, а також існує ризик травмування від гарячої води.
- Не намагайтеся силою відчинити заблоковані дверцята завантаження білизни. Дверцята завантаження будуть готові до відчинення через кілька хвилин після завершення циклу прання. У разі намагання силою відчинити дверцята для завантаження білизни можна пошкодити дверцята і механізм замка.
- Якщо машина не використовується, від'єднайте її від електромережі.
- Не мийте машину, спрямовуючи на неї потік води! Існує ризик ураження електричним струмом!

- Не торкайтеся штепсельної вилки вологими руками! Не тягніть за шнур живлення, щоб від'єднати прилад від електромережі, беріться тільки за штепсельну вилку!
- Використовуйте лише ті пральні засоби, кондиціонери й добавки, які призначені для автоматичних пральних машин.
- Дотримуйтеся інструкцій, вказаних на етикетках тканин й упаковках засобів для миття.
- Під час робіт зі встановлення, обслуговування, чистки й ремонту машину слід обов'язково від'єднати від електромережі.
- Роботи зі встановлення й ремонту машини слід доручати представнику **авторизованої сервісної служби**. Виробник не несе відповідальності за шкоду, заподіяну внаслідок виконання робіт особами, які на це не уповноважені.
- У випадку пошкодження шнура живлення його заміну має виконувати виробник, сервісна служба чи особа, що має аналогічну кваліфікацію (бажано, електрик) або уповноважена імпортером, для запобігання можливим ризикам.
- Машину слід встановити на рівну, тверду, горизонтальну поверхню.
- Не встановлюйте машину на килимове покриття із довгим ворсом чи подібні поверхні.
- Не встановлюйте машину на високу основу і на краю підвищення.
- Не ставте машину на шнур живлення.
- Не використовуйте жорстку губку чи абразивний матеріал. Це може пошкодити пофарбовані, хромовані чи пластмасові поверхні.

1.2 Використання за призначенням

- Ця машина призначена для побутового застосування. Вона не призначена для комерційної експлуатації та не повинна використовуватися поза межами її використання за призначенням.
- Машину можна використовувати тільки для прання й ополіскування білизни з відповідним маркуванням.
- Виробник не несе відповідальності за пошкодження внаслідок неправильної експлуатації або транспортування.

1.3 Безпека дітей

- Пакувальні матеріали небезпечні для дітей. Зберігайте пакувальні матеріали в безпечному й недоступному для дітей місці.
- Електропобутові прилади небезпечні для дітей. Не допускайте дітей до машини під час її роботи. Не дозволяйте їм втручатися в роботу машини. Користуйтеся функцією блокування від дітей, щоб унеможливити пошкодження машини дітьми.
- Не забувайте зачиняти дверцята для завантаження білизни, коли виходите з приміщення, в якому встановлено машину.
- Зберігайте усі засоби для миття й добавки у безпечному й недоступному для дітей місці, закривши кришку контейнера засобу для миття чи запечатавши упаковку.



Оскільки для прання використовується гаряча вода, скло дверцят завантаження сильно нагрівається. Тому слідкуйте за тим, щоб діти не наближалися до дверцят завантаження під час прання.

1.4 Інформація щодо пакувальних матеріалів

- Пакувальні матеріали машини виготовлені з матеріалів, що можуть бути використані повторно, відповідно до екологічних норм, чинних у нашій країні. Не утилізуйте їх разом з побутовими й іншими відходами. Здайте їх до спеціального пункту прийому пакувальних матеріалів, уповноваженого місцевими органами влади.

1.5 Утилізація старого приладу

- Цей прилад виготовлено з високоякісних деталей і матеріалів, які підлягають повторному використанню й переробці. Тому не викидайте приладу зі звичайними побутовими відходами після завершення його експлуатації. Здайте його до спеціального пункту прийому для переробки відходів електричного й електронного обладнання. Дізнайтеся про найближчий пункт прийому відходів у місцевих органах влади. Сприяйте захисту навколишнього середовища та природних ресурсів шляхом переробки використаних приладів. Перед утилізацією приладу необхідно обрізати шнур живлення й зламати замок дверцят завантажувального люка, щоб запобігти можливій небезпеці для дітей.

1.6 Відповідність директиві WEEE (щодо відходів електричного й електронного обладнання)



Цей виріб відповідає вимогам Директиви WEEE (2012/19/EU).

Цей виріб позначений символом приналежності до категорії відходів електричного й електронного обладнання (WEEE).

Цей виріб виготовлений з високоякісних деталей та матеріалів, які підлягають повторному використанню й переробці. Після закінчення терміну експлуатації цей виріб не можна викидати разом зі звичайними побутовими відходами. Його слід здати у відповідний пункт збору відходів електричного й електронного обладнання як вторинної сировини. Інформацію про місцезнаходження найближчого пункту збору відходів можна отримати в місцевих органах влади.

Відповідність Директиві щодо обмеження використанням шкідливих речовин (RoHS)

Цей виріб відповідає вимогам Директиви RoHS (2011/65/EU). Він не містить шкідливих та інших речовин, використання яких заборонено цією Директивою.

2 Встановлення

Для встановлення машини зверніться до представника найближчої авторизованої сервісної служби. Для забезпечення готовності машини до експлуатації, перш ніж викликати представника авторизованої сервісної служби, перевірте інформацію в інструкції користувача й переконайтеся, що системи електропостачання, водопроводу та водовідведення відповідають вимогам. Якщо це не так, зверніться до кваліфікованого спеціаліста й водопровідника для виконання необхідних робіт.

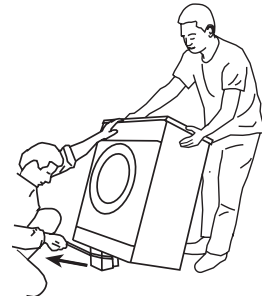

	Відповідальність за підготовку місця розташування, підключення до електромережі, водопостачання та водовідведення на місці несе покупець.
	ПОПЕРЕДЖЕННЯ. Встановлення й підключення машини до електромережі має здійснювати представник авторизованої сервісної служби. Виробник не несе відповідальності за шкоду, що може бути заподіяна внаслідок виконання робіт особами, які на це не уповноважені.
	ПОПЕРЕДЖЕННЯ. Перед встановленням візуально перевірте відсутність дефектів на машині. У разі їх виявлення не встановлюйте машину. Пошкоджені вироби становлять загрозу вашій безпеці.
	Забезпечте відсутність перегинів, затискання або здавлення шлангів подачі та зливу води під час переміщення машини на місце після встановлення або чистки.

2.1 Вибір місця для встановлення

- Встановлюйте машину на тверду підлогу. Не встановлюйте машину на килим із довгим ворсом чи на подібні поверхні.
- Загальна вага пральної машини й сушильного автомата (з повним навантаженням), встановлених один над одним, становить близько 180 кг. Встановлюйте машину на тверду й рівну підлогу, яка має достатню спроможність витримувати навантаження!
- Не ставте машину на шнур живлення.
- Не встановлюйте машину в місцях, де температура може опускатися нижче за 0 C.
- Встановлюйте машину на відстані щонайменше 1 см від інших меблів.

2.2 Видалення пакувальних кріплень

Для видалення пакувальних кріплень нахиліть машину назад. Зніміть пакувальні кріплення, потягнувши за стрічку.

2.3 Видалення транспортувальних кріплень

	ПОПЕРЕДЖЕННЯ. Не знімайте транспортувальні кріплення до зняття пакувальних кріплень.
	ПОПЕРЕДЖЕННЯ. Зніміть запобіжні транспортувальні болти до початку експлуатації машини. Інакше прилад може бути пошкоджено.

- Підходящим гайковим ключем ослабте всі болти, щоб вони вільно оберталися (C).

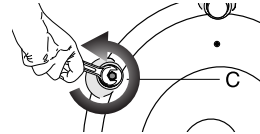

- Зніміть запобіжні транспортувальні болти, обережно повертаючи їх.

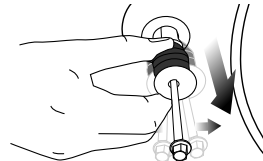



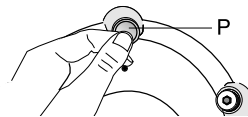

- Закрийте отвори на задній стінці пластиковими заглушками, які знаходяться у пакеті з посібником користувача (P)





	Збережіть запобіжні транспортувальні болти в надійному місці для подальшого використання, якщо згодом доведеться знову транспортувати машину.
	Не здійснюйте перевезення машини, якщо запобіжні транспортувальні болти не закріплені надійно!

2.4 Підключення до системи водопостачання

	Необхідний тиск у системі водопостачання для роботи машини має становити від 1 до 10 бар (0,1-1 МПа). Для забезпечення плавної роботи машини необхідно, щоби потік води з повністю відкритого крану становив 10-80 літрів на хвилину. Якщо тиск води перевищує ці норми, встановіть редукційний клапан.
	Якщо ви збираєтеся використовувати машину з двома впускними патрубками для води як пристрій з одним впускним патрубком (холодної води), на патрубок гарячої води слід встановити заглушку, перш ніж користуватися машиною. (Для приладів, що постачаються з комплектом заглушок).
	ПОПЕРЕДЖЕННЯ. Моделі з одним впускним патрубком подачі води не слід підключати до крана гарячої води. У цьому разі може статися пошкодження білизни, або машина переключиться на захисний режим і не працюватиме.
	ПОПЕРЕДЖЕННЯ. Не використовуйте старі чи вживані шланги водопостачання на новій машині. Це може спричинити плями на білизні.

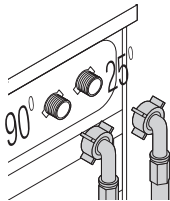
1. Під'єднайте спеціальні шланги, що входять до комплекту машини, до водоприйомних патрубків на машині. Червоний шланг (лівий) (макс. 90°C) призначений для патрубка гарячої води, синій шланг (правий) (макс. 25°C) – для патрубка холодної води.



	ПОПЕРЕДЖЕННЯ. Під час встановлення переконайтеся, що машина правильно підключена до кранів гарячої та холодної води. Інакше після закінчення прання білизна залишатиметься гарячою і буде зношуватися.
--	---

2. Затягуйте усі гайки шлангів вручну. Не використовуйте інструмент для затягування гайок.

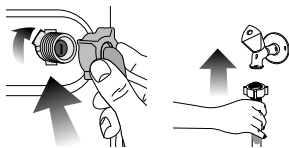

3. Після підключення шлангів повністю відкрийте крани, щоб перевірити протікання води у місцях з'єднань. У разі виявлення протікання закрийте кран і зніміть гайку. Після перевірки ущільнення знову ретельно затягніть гайку. Для запобігання протіканню води і шкоди внаслідок цього закривайте крани, коли ви не користуєтесь машиною.

2.5 Під'єднання до сливу

- Кінець зливного шланга слід під'єднати безпосередньо до каналізації або раковини.



ПОПЕРЕДЖЕННЯ. Якщо шланг від'єднається від місця вливу, ваше помешкання може бути затите водою під час вливу води. Крім того, існує небезпека опіків, оскільки температура прання може бути зависокою! Для запобігання подібним ситуаціям, а також для забезпечення плавного заповнення машини водою і вливу води, щільно закріпіть кінець зливного шланга, щоб він не від'єднався.

- Шланг слід закріпити на висоті мінімум 40 см і максимум 100 см від підлоги.
- Якщо шланг лежить на рівні підлоги або близько до неї, а потім піднімається вгору (на висоту менше 40 см від підлоги), це ускладнює злив води, і річч можуть залишитися затримані вологими. Тому дотримуйтеся параметрів висоти, вказаних на малюнку.

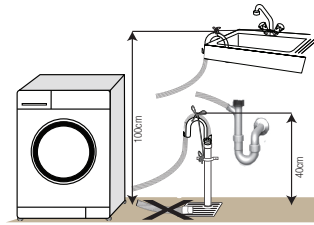

- Для запобігання потраплянню брудної води назад до машини та для забезпечення вільного вливу води не занурюйте кінець шланга в брудну воду і не вставляйте його в каналізацію глибше, ніж на 15 см. Якщо шланг задовгий, відріжте його.
- Кінець шланга не слід згинати, на нього не слід наступати чи стискати між сливом і машиною.
- Якщо шланг занадто короткий, скористайтеся оригінальним шлангом-подовжувачем. Довжина шланга не повинна перевищувати 3,2 м. Для запобігання протіканню води зливний шланг і його шланг-подовжувач повинні бути добре з'єднані відповідним хомутом, щоб унеможливити роз'єднання та витік води.

2.6 Регулювання ніжок



ПОПЕРЕДЖЕННЯ. Для забезпечення максимально безшумної роботи машини без вібрації її необхідно встановити горизонтально й урівноважити на ніжках. Збалансуйте машину, регулюючи ножки. Інакше машина може зміщуватися і створювати проблеми з биттям або вібрацією.

3 Підготовка

3.1 Сортування білизни

- Розсортуйте білизну за типом тканини, кольором, забрудненістю та допустимою температурою прання.
- Обов'язково дотримуйтеся інструкцій, вказаних на етикетках одягу.

3.2 Підготовка білизни до прання

- Речі з металевими деталями (наприклад, бюстгальтери, пражки ременів, металеві гудзики) можуть пошкодити машину. Зніміть металеві деталі або покладіть такі речі в мішок для прання чи наволочку.
- Перевірте кишені та вийміть усі сторонні предмети (наприклад, монети, ручки, скріпки), а потім виверніть кишені й почистіть їх щіткою. Такі предмети можуть пошкодити машину або спричинити шум під час роботи.
- Дрібні речі, наприклад, дитячі шкарпетки, нейлонові панчохи, покладіть у мішок для прання чи наволочку.
- Їрдини слід вкладати в машину вільно розправленими зі знятих кріпленнями.
- Застібніть блискавки, пришійте гудзики, які слабо тримаються, заштопайте дірки й розриви.
- Програми прання слід обирати відповідно до позначок на етикетках виробів — "машинне прання" або "ручне прання".
- Не слід прати разом кольорову та білу білизну. Нові бавовняні речі темного кольору можуть сильно линяти, тому їх слід прати окремо.
- Перед пранням необхідно відповідним чином обробити дуже забруднені місця й плями. У сумнівних випадках зверніться до хімістки.
- Використовуйте тільки такі барвники, підфарбовувачі й засоби для видалення накипу, що придатні для машинного прання. Завжди дотримуйтеся інструкцій на упаковці.
- Штани й тонку білизну слід прати ввернутими навиворіт.
- Вироби з ангорської вовни перед пранням слід покласти на кілька годин у морозильну камеру. В такий спосіб можна зменшити утворення кульок на поверхні виробу.
- Білизну, значно забруднену борошном, вапном, сухим молоком тощо, перед завантаженням до машини слід витрусити. Такий бруд з білизни може накопичуватися на внутрішніх компонентах машини і спричинити її пошкодження.

3.3 Рекомендації щодо

заощадження електроенергії

Ці рекомендації допоможуть вам користуватися приладом в екологічно чистий спосіб і заощаджувати електроенергію.

- У машину слід завантажувати максимальну кількість білизни, дозволена для обраної програми, однак не слід перевантажувати машину понад міру (див. "Таблицю програм й енергоспоживання").
- Обов'язково дотримуйтеся інструкцій, вказаних на упаковці прального засобу.
- Білизну з незначним забрудненням слід прати при низькій температурі.
- Для невеликої кількості білизни з незначним забрудненням слід використовувати програми швидкого прання.

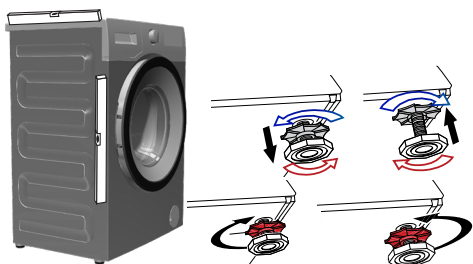

1. Вручну ослабте стопорні гайки на ніжках.
2. Відрегулюйте ніжки так, щоб машина стояла на підлозі горизонтально й рівно.
3. Знову затягніть усі стопорні гайки від руки.



ПОПЕРЕДЖЕННЯ. Не користуйтеся інструментами для послаблення стопорних гайок. Інакше вони можуть бути пошкоджені.

2.7 Підключення до електромережі

Підключіть машину до заземленої розетки, захищеної плавким запобіжником на 16 А. Наша компанія не несе відповідальності за збитки внаслідок використання машини без заземлення відповідно до місцевих норм і правил.

- Підключення слід здійснювати відповідно до національних норм і правил.
- Прилад слід встановлювати таким чином, щоб місце підключення шнура живлення до електромережі було легкодоступним.
- Якщо плавкий запобіжник чи автоматичний вимикач помешкання розрахований на силу струму менше 16 ампер, зверніться до кваліфікованого електрика, щоб встановити запобіжник на 16 ампер.
- Напряга вашої електромережі має відповідати параметрам, вказаним у розділі "Технічні характеристики".
- Не використовуйте підключень за допомогою подовжувачів або розгалужувачів.



ПОПЕРЕДЖЕННЯ. У разі пошкодження шнура живлення, його заміну має здійснювати тільки представник авторизованої сервісної служби.

Транспортування машини

1. Перед транспортуванням від'єднайте машину від електромережі.
2. Від'єднайте шланги подачі та зливу води.
3. Злийте всю воду, що залишилася у виробі.
4. Встановіть запобіжні транспортувальні болти в порядку, зворотному до процедури зняття.



Не здійснюйте перевезення машини, якщо запобіжні транспортувальні болти не закріплені надійно!



ПОПЕРЕДЖЕННЯ. Пакувальні матеріали небезпечні для дітей. Зберігайте пакувальні матеріали в безпечному й недосяжному для дітей місці.

- Для білизни без значних забруднень чи плям не слід застосовувати високі температури та функцію попереднього прання.
- Якщо білизна буде сушитися в сушильному автоматі, слід встановлювати максимальну дозволену швидкість віджимання.
- Не використовуйте більші дози пральних засобів, ніж рекомендовано на упаковці.

3.4 Підготовка машини до експлуатації

Перед початком експлуатації машини слід виконати всі підготовчі дії, вказані в розділах "Правила техніки безпеки й захисту довкілля" та "Встановлення".

Для підготовки машини до прання білизни перш за все слід запустити програму Drum Cleaning (Чищення барабана). Якщо в машині ця програма не передбачена, слід скористатися способом, описаним у пункті 5.2.

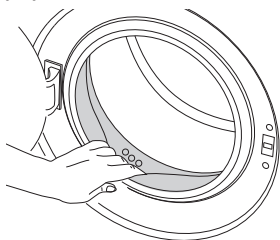

Використовуйте засіб проти накипу, призначений для пральних машин.



Всередині приладу може залишитися невелика кількість води після процедур контролю якості на виробництві. Це не шкодить приладу.

3.5 Допустиме завантаження

Максимальне завантаження машини залежить від типу білизни, ступеня забруднення й обраної програми прання.

Машини автоматично регулює кількість води відповідно до ваги завантаженої білизни.



ПОПЕРЕДЖЕННЯ. Дотримуйтеся рекомендацій, наведених у "Таблиці програм і енергоспоживання". У разі надмірного завантаження машини якість прання погіршується. Крім того, це може спричинити значний шум і вібрацію під час роботи машини.

3.6 Завантаження білизни

- 1 Відчиніть дверцята для завантаження білизни.
- 2 Завантажте речі до машини, вільно розподіляючи їх.
- 3 Закрийте дверцята завантаження й притисніть їх так, щоб клацнув замок. Слідкуйте, щоб речі не затисло дверцятами.



Під час виконання програми дверцята для завантаження білизни зачинені. Дверцята можна відчинити лише через деякий час після завершення програми.



ПОПЕРЕДЖЕННЯ. Неправильне розміщення білизни в машині може призвести до надмірного шуму й вібрації під час її роботи.

3.7 Використання прального засобу й кондиціонера



Використовуючи пральні засоби, кондиționери, засоби для підкромхалювання, фарбники для тканини, відбілювачі та засоби для видалення накипу, слід дотримуватися інструкцій виробника на упаковці й рекомендацій щодо дозування. За наявності використовуйте дозувальну чашку.

Висувний контейнер для пральних засобів

Висувний контейнер для пральних засобів має три відділення:

- (1) для попереднього прання
- (2) для основного прання
- (3) для кондиціонера
- (*) додатково у відділенні для кондиціонера є сифон.

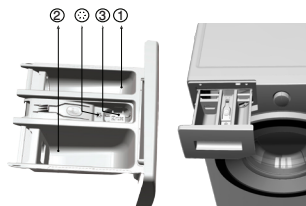

Пральні порошки, кондиționери та інші засоби для прання



- Перед запуском програми прання завантажте пральний порошок і кондиціонер.
- Під час виконання програми прання висувний контейнер для пральних засобів обов'язково має бути зачиненим!
- Якщо використовується програма без циклу попереднього прання, не слід завантажувати пральний порошок у відділення для попереднього прання (відділення "1").
- Якщо використовується програма з попереднім пранням, не додавайте до відділення для попереднього прання рідкий пральний засіб (відділення номер "1").
- Якщо використовується мішечок або розподільна кулька з пральним засобом, не слід вибирати програму з циклом попереднього прання. Мішечок або розподільну кульку з пральним засобом слід вкладати в машину серед білизни.
- Якщо використовується рідкий пральний засіб, обов'язково вкладайте його у відділення для основного прання (відділення "2") у чашці для рідких пральних засобів.

Вибір типу прального засобу

Тип прального засобу слід обирати відповідно до типу й кольору тканин.

- Для кольорової й білої білизни слід використовувати різні пральні засоби.
- Для прання речей, які потребують обережного поводження, слід використовувати тільки спеціальні пральні засоби (рідкий пральний засіб, шампунь для вовни тощо), призначені саме для таких речей.

- Для прання виробів з темної тканини й стьобаних ковдр рекомендується використовувати рідкі пральні засоби.
- Для прання вовняних тканин слід використовувати спеціально призначені для цього пральні засоби.

	ПОПЕРЕДЖЕННЯ. Слід використовувати тільки пральні засоби, спеціально призначені для пральних машин.
	ПОПЕРЕДЖЕННЯ. Не слід використовувати мильний порошок.

Вибір кількості прального засобу

Дозу прального засобу слід добирати відповідно до кількості речей, їх забрудненості та жорсткості води.

- Щоб запобігти підвищеному піноутворенню та поганому ополіскуванню, не слід перевищувати дозування, рекомендоване на упаковці прального засобу. Крім того, правильне дозування дає змогу зекономити кошти й запобігти забрудненню довкілля.
- Для прання невеликої кількості білизни з незначним забрудненням слід використовувати меншу кількість прального засобу.

Використання кондиціонерів

Налийте кондиціонер у відділення висувного контейнера, призначене для кондиціонера.

- Не перевищуйте позначку максимального рівня (>max<), нанесену у відділенні для кондиціонера.
- Якщо кондиціонер втратив текучість, розбавте його водою перед тим, як наливати до висувного контейнера.

Застосування рідких пральних засобів

З використанням чашки для рідких пральних засобів

- Покладіть чашку з рідким пральним засобом у відділення "2".
- Якщо рідкий пральний засіб втратив текучість, розбавте його водою перед тим, як наливати в чашку.



Без використання чашки для рідких пральних засобів

- Не слід використовувати рідкий пральний засіб у програмах з циклом попереднього прання.
- В разі використання функції відкладеного прання не слід застосовувати рідкі пральні засоби, бо вони можуть залишити плями на білизні.

Застосування пральних засобів у вигляді гелю чи таблеток

- Якщо пральний гель рідкий, а машина не має спеціальної чашки для рідких пральних засобів, гель слід заливати у відділення для основного прання під час першого набору води. За наявності чашки для рідких пральних засобів

слід наливати пральний засіб у цю чашку перед запуском програми.

- Густий пральний гель та гель у капсулах слід завантажувати перед пранням безпосередньо в барабан.
- Пральні засоби в таблетках можна завантажувати як у контейнер (відділення "2"), так і безпосередньо в барабан.



Пральні засоби в таблетках можуть залишити осад у відділенні для прального засобу. Якщо це станеться, наступного разу перед пранням покладіть таблетку прального засобу в нижню частину барабана серед білизни.



При використанні пральних засобів у таблетках та пральних гелів не можна використовувати функцію попереднього прання.

Крохмаль

- Рідкий або порошковий крохмаль, а також барвники для тканини слід завантажувати у відділення для кондиціонера.
- Не слід одночасно використовувати кондиціонер і крохмаль.
- Після використання крохмалю протріть барабан чистою вологою тканиною.

Використання відбілювачів

- Виберіть програму з циклом попереднього прання і додайте засіб для відбілювання на початку попереднього прання. Не слід класти пральний засіб у відділення для попереднього прання.
Можна також скористатися іншим способом: вибрати програму з додатковим ополіскуванням і додати відбілювач під час забору води з відділення для пральних засобів під час першого циклу ополіскування.
- Не змішуйте засіб для відбілювання з пральним засобом.
- Використовуйте невелику кількість відбілювача (приблизно 50 мл) і дуже ретельно виполіскуйте білизну, оскільки він спричиняє подразнення шкіри. Не наливайте відбілювач безпосередньо на білизну й не використовуйте його під час прання кольорових речей.
- При використанні кисневого відбілювача вибирайте програму з низькою температурою прання.
- Кисневі відбілювачі можна використовувати разом з пральними засобами, однак якщо вони мають різну консистенцію, спочатку завантажте у відділення "2" висувного контейнера пральний засіб і дочекайтеся, поки його змие водою. Потім, поки машина ще набирає воду, додайте в те саме відділення відбілювач.

Використання засобу для видалення накипу

- У разі необхідності користуйтеся тільки засобами для видалення накипу, спеціально призначеними для пральних машин.

Білизна

Світла та біла	Кольорова	Темна	Тонка, шерстяна та шовкова
(Рекомендований температурний діапазон залежно від ступеня забруднення: 40-90 SDgrC)	(Рекомендований температурний діапазон залежно від ступеня забруднення: холодна – 40 SDgrC)	(Рекомендований температурний діапазон залежно від ступеня забруднення: холодна – 40 SDgrC)	(Рекомендований температурний діапазон залежно від ступеня забруднення: холодна – 30 SDgrC)

Ступінь забруднення	<p>Значне забруднення</p> <p>(стійкі плями, наприклад від трави, кави, фруктів чи крові)</p>	<p>Варто виконати попередню обробку плям або скористатися функцією попереднього прання. Можна застосовувати такі дози пральних порошоків і рідких пральних засобів, призначених для білої білизни, які рекомендовані для прання значно забруднених речей. Для прання білизни з плямами від звичайного бруду та білизни, чутливої до відбілювачів, рекомендується використовувати пральні порошки.</p>	<p>Можна застосовувати такі дози пральних порошоків і рідких пральних засобів, призначених для кольорової білизни, які рекомендовані для прання значно забруднених речей. Для прання білизни з плямами від звичайного бруду та білизни, чутливої до відбілювачів, рекомендується використовувати пральні порошки. Слід використовувати пральні засоби, які не містять відбілювачі.</p>	<p>Можна застосовувати такі дози пральних порошоків і рідких пральних засобів, призначених для кольорової й темної білизни, які рекомендовані для прання значно забруднених речей.</p>	<p>Для прання виробів, які потребують обережного поводження, варто використовувати спеціальні рідкі пральні засоби. Вовняні й шовкові вироби слід прати спеціальними засобами, призначеними для вовни.</p>
	<p>Середнє забруднення</p> <p>(наприклад, бруд на комірцях і манжетах)</p>	<p>Можна застосовувати такі дози пральних порошоків і рідких пральних засобів, призначених для білої білизни, які рекомендовані для прання середньо забруднених речей.</p>	<p>Можна застосовувати такі дози пральних порошоків і рідких пральних засобів, призначених для кольорової білизни, які рекомендовані для прання середньо забруднених речей. Слід використовувати пральні засоби, які не містять відбілювачі.</p>	<p>Можна застосовувати такі дози пральних порошоків і рідких пральних засобів, призначених для кольорової та темної білизни, які рекомендовані для прання середньо забруднених речей.</p>	<p>Для прання виробів, які потребують обережного поводження, варто використовувати спеціальні рідкі пральні засоби. Вовняні й шовкові вироби слід прати спеціальними засобами, призначеними для вовни.</p>
	<p>Незначне забруднення</p> <p>(без помітних плям)</p>	<p>Можна застосовувати такі дози пральних порошоків і рідких пральних засобів, призначених для білої білизни, які рекомендовані для прання речей з незначним забрудненням.</p>	<p>Можна застосовувати такі дози пральних порошоків і рідких пральних засобів, призначених для кольорової білизни, які рекомендовані для прання речей з незначними забрудненнями. Слід використовувати пральні засоби, які не містять відбілювачі.</p>	<p>Можна застосовувати такі дози пральних порошоків і рідких пральних засобів, призначених для кольорової та темної білизни, які рекомендовані для прання речей з незначними забрудненнями.</p>	<p>Для прання виробів, які потребують обережного поводження, варто використовувати спеціальні рідкі пральні засоби. Вовняні й шовкові вироби слід прати спеціальними засобами, призначеними для вовни.</p>

4 Експлуатація пральної машини

4.1 Панель керування

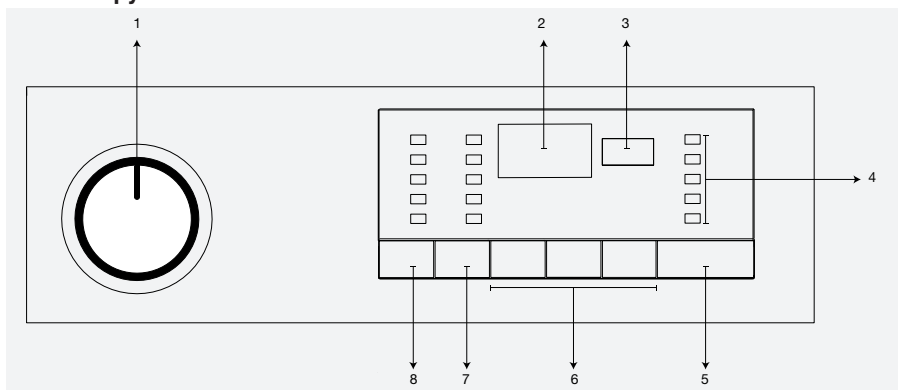

- 1 - Ручка вибору програм (найвище положення – увімкнення/вимкнення)
- 2 - Дисплей
- 3 - Індикатор відкладеного прання

- 4 - Індикатор виконання програми
- 5 - Кнопка Start / Pause (Пуск/Зупинка)
- 6 - Кнопки додаткових функцій
- 7 - Кнопка регулювання швидкості віджимання
- 8 - Кнопка регулювання температури

4.2 Підготовка пральної машини

- 1. Перевірте щільність підключення всіх шлангів.
- 2. Підключіть машину до електромережі.
- 3. Повністю відкрийте кран.
- 4. Завантажте білизну в машину.
- 5. Завантажте пральний засіб і кондиціонер для тканин.

Не слід класти пральний засіб у відділення для попереднього прання.

• Шерстяні речі

Призначена для виробів з вовни. Температуру прання слід обирати відповідно до позначок на етикетках виробів. Для прання шерстяних виробів слід використовувати пральні засоби, спеціально призначені для вовни.

4.3. Вибір програм і практичні

рекомендації щодо прання

- 1. Виберіть програму відповідно до типу, кількості й забруднення білизни згідно з "Таблицею програм і енергоспоживання", а також таблицею температур прання, наведеною нижче.
- 2. Виберіть потрібну програму за допомогою кнопки вибору програм.



"Програма "Вовна" цієї пральної машини перевірена компанією Woolmark, яка підтверджує придатність цієї програми для прання виробів Woolmark з позначкою "машинне прання" за умови, що прання виконується відповідно до вказівок на етикетці виробу та інструкцій виробника пральної машини M1425".

"У Великобританії, Ірландії, Гонконгу та Індії товарний знак Woolmark є сертифікаційним товарним знаком".

4.4 Основні програми

Основні програми відповідають різним типам тканини.

• Бавовна

Призначена для виробів з бавовни (простирадла, підковдри, наволочки, рушники, купальні халати, спідня білизна тощо). У цій програмі застосовується тривалий цикл прання в інтенсивному режимі.

• Синтетика

Призначена для виробів із синтетичних тканин (чоловічі сорочки, блузи, вироби зі змішаних тканин типу бавовна+синтетика тощо). Порівняно з програмою "Бавовна" в цій програмі застосовується менш інтенсивний режим і коротший цикл прання.

Для прання гардин і тюлю рекомендується програма Synthetic (Синтетика) 40SDgrC з функціями попереднього прання й захисту від зминання. Сітчаста структура таких тканин спричиняє утворення значної кількості піни, тому у відділення для основного прання слід класти меншу кількість прального засобу, ніж звичайно.

4.5 Додаткові програми

У пральній машині передбачені додаткові програми для особливих способів прання.



Набори додаткових програм у різних моделях пральних машин можуть відрізнятися.

• Бавовна, Економічне прання

Призначена для середньо забруднених бавовняних і льняних виробів. Дає змогу витрачати значно менше електроенергії й води порівняно з іншими програмами для бавовни. Фактична температура води може відрізнятися від вказаної температури прання. У разі завантаження меншої кількості білизни (наприклад, половини від максимальної кількості або менше) тривалість виконання подальших етапів програми може бути автоматично скорочена. У цьому випадку споживання електроенергії та води також буде меншим задля економічного прання. Ця програма

передбачена в моделях з індикатором часу, що залишається до завершення виконуваної програми.

- **BabyProtect (Захист)**

Програма подовженої тривалості з інтенсивним режимом прання при високій температурі, призначена для білизни, яка потребує високої гігієнічності та протиалергічної обробки.

- **Делікатні тканини 20°**

Призначена для прання виробів, які потребують обережного поводження. Порівняно з програмою Synthetics (Синтетика) ця програма передбачає менш інтенсивний режим прання без проміжних циклів віджимання. Її слід застосовувати для виробів, які рекомендується прати з обережністю.

- **Ручне прання**

Призначена для вовняних виробів і тонкої білизни, на етикетці яких є символ "Машинне прання заборонено" і рекомендоване ручне прання. Прання виконується в особливо дбайливому режимі, щоб не пошкодити білизну.

- **Міні-програма**

Програма зі скороченим циклом, призначена для бавовняних виробів з незначними забрудненнями.

- **Супер коротка експрес**

Програма зі скороченим циклом для прання невеликої кількості бавовняних виробів з незначними забрудненнями. Прання виконується при температурі 30 SDgrC протягом короткого часу — всього за 14 хвилин.

- **Темні тканини**

Призначена для темної білизни, а також кольорової білизни, яка може полиняти. У цій програмі прання виконується в режимі малої інтенсивності при низькій температурі. Для прання темної білизни рекомендується використовувати рідкі пральні засоби або засоби для вовни.

- **Змішані тканини 40 (Mix 40)**

Призначена для одночасного прання бавовняних і синтетичних виробів без попереднього сортування.

- **Сорочки**

Призначена для одночасного прання чоловічих сорочок з бавовни, синтетики й змішаних тканин.

- **Hygiene 20°**

Використовуйте цю програму для своєї білизни, для якого вимагають миття при більш низькій температурі з інтенсивним і тривалого циклу прання. Використовуйте цю програму для своєї білизни, для якого потрібно гігієнічне миття при більш низькій температурі.

- **Sports**

Призначена для прання одягу, яких надягали на короткий час, наприклад, спортивного одягу. Ця програма підходить для прання невеликої кількості одягу з бавовни або змішаних тканин.

4.6 Спеціальні програми

У пральній машині передбачені такі програми для окремих функцій.

- **Ополіскування**

Окремий цикл ополіскування, який можна використовувати для ополіскування або підкромлювання білизни.

- **Віджимання + Зливання води**

Окремий цикл, який можна використовувати для додаткового віджимання білизни або для зливання води з машини.

Перед запуском цієї програми потрібно вибрати необхідну швидкість віджимання. Після цього можна запустити програму кнопкою "Пуск/Зупинка". Спочатку машина відкачує воду з машини, а потім виконує віджимання білизни із заданою швидкістю і відкачує віджату воду. Якщо потрібно лише відкачати воду з машини, не віджимаючи білизну, виберіть програму Pump+Spin (Зливання+Віджимання), потім за допомогою кнопки регулювання швидкості віджимання виберіть функцію No Spin (Без віджимання). Натисніть кнопку Start / Pause (Пуск / Зупинка).



Для тонкої білизни слід вибрати меншу швидкість віджимання.

4.7 Вибір температури

Під час вибору нової програми на індикаторі температури відображається максимальна температура для обраної програми.

Якщо потрібно знизити температуру, натискайте кнопку регулювання температури — температура буде поступово знижуватися.



Поки програма не розпочне цикл нагрівання, можна змінити температуру, не перемикаючи машину в режим зупинки.

4.8 Вибір швидкості

Після вибору нової програми на індикаторі швидкості віджимання відображається рекомендована швидкість віджимання для обраної програми.

Щоб зменшити швидкість віджимання, натискайте кнопку регулювання швидкості віджимання — швидкість віджимання буде поступово зменшуватися. Після цього на дисплеї (не у всіх моделях) з'являться символи функцій Rinse Hold (Ополіскування й зупинка з водою) та No Spin (Без віджимання). Пояснення щодо цих функцій див. у розділі "Додаткові функції".



Поки програма не розпочне цикл віджимання, можна змінити швидкість, не перемикаючи машину в режим зупинки.

4.9 Таблиця програм і енергоспоживання

УК						Додаткові функції									
Програма		Максимальне завантаження (кг)	Споживання води (л)	Енергоспоживання (кВт)	Макс. швидкість***	Додаткові функції								Діапазон регулювання температури, °C	
						Попереднє прання	Швидке прання	Додаткове ополіскування	Захист від зминання	Ополіскування і зупинка з водою	Замочування	Підвищений рівень води	Зменшення швидкості віджимання		
Бавовна, Економічне прання	60**	7	53	0.95	1600					•					40-60
	60**	3.5	43	0.62	1600					•					40-60
	40**	3.5	43	0.60	1600					•					40-60
Бавовна	90	7	69	2.15	1600	•	•	•	•	•	•	•	•	•	Прання холодною водою-90
	60	7	66	1.40	1600	•	•	•	•	•	•	•	•	•	Прання холодною водою-90
	40	7	66	0.70	1600	•	•	•	•	•	•	•	•	•	Прання холодною водою-90
Синтетика	60	3	50	0.95	800	•	•	•	•	•	•	•	•	•	Прання холодною водою-60
	40	3	50	0.73	800	•	•	•	•	•	•	•	•	•	Прання холодною водою-60
Міні-програма	90	7	55	1.80	1400			•		•					Прання холодною водою-90
	60	7	55	1.10	1400			•		•					Прання холодною водою-90
	30	7	55	0.25	1400			•		•					Прання холодною водою-90
Супер коротка експрес	30	2	50	0.11	1400			•		•					Прання холодною водою-30
Shirts	60	3	48	0.34	600	•	•	•	*	•	•				Прання холодною водою-60
Змішані тканини 40 (Mix 40)	40	3	50	0.73	800	•	•	•	•	•	•	•	•	•	Прання холодною водою-40
Ручне прання	20	1	41	0.15	600										20
Шерстяні речі	40	1.5	56	0.27	600			•		•		•			Прання холодною водою-40
BabyProtect (Захист)	90	7	90	2.40	1600	•		*		•	•				30-90
Темні тканини	40	3	70	0.50	800				*	•					Прання холодною водою-40
Hygiene 20°	20	2	95	0.40	1600				*	•	•				20
Делікатні тканини 20°	20	3	45	0.15	600			•	•	•					20







• : Можливість вибору

* : Вибір здійснюється автоматично, скасувати його неможливо.

** : Енергоефективна програма (стандарт EN 60456, ред. 3)

*** : Якщо максимальна швидкість віджимання машини нижча за це значення, вибір можливий лише в межах максимальної швидкості віджимання.

- : Максимальне завантаження вказане в описі програми.

	** Програми "Бавовна Еко 40°C" і "Бавовна Еко 60°C" є стандартними. Ці програми відомі як "стандартна програма Бавовна 40°C" і "стандартна програма Бавовна 60°C" і зображуються наступними символами на панелі   .
	Фактичне споживання води й електроенергії може відрізнятись від вказаних у таблиці залежно від тиску, жорсткості й температури води, температури навколишнього середовища, типу й кількості білизни, використання додаткових функцій і швидкості віджимання, а також від коливань напруги у мережі електропостачання.
	Тривалість виконання вибраної програми відображається на дисплеї машини. Незначна різниця між часом, показаним на дисплеї, й фактичним часом прання є нормальним явищем.
	Набір додаткових функцій може відрізнятись від вказаного у таблиці залежно від моделі пральної машини. "Виробник може змінювати набір додаткових функцій, додаючи нові функції або вилучаючи вже існуючі." "Швидкість віджимання в різних програмах може відрізнятись, але вона не може перевищувати максимальну швидкість віджимання, передбачену в машині."

4.10 Додаткові функції

Потрібні додаткові функції слід вибирати перед запуском програми. Додаткові функції, сумісні з виконуваною програмою, можна також вибрати або скасувати під час роботи машини, не перемикаючи машину в режим зупинки, доки не розпочнеться етап, на якому ці додаткові функції використовуються.

Якщо вибір або скасування додаткової функції неможливе, індикатор відповідної додаткової функції трічі блимне для попередження.



Деякі функції не можна вибрати одночасно. Наприклад, не можна одночасно вибрати функції Prewash (Попереднє прання) і Quick Wash (Швидке прання).



Якщо перед запуском машини вибрати дві несумісні між собою додаткові функції, то вмикається функція, вибрана останньою, а функція, вибрана раніше, скасовується. Наприклад, якщо вибрати функцію Prewash (Попереднє прання), а потім — функцію Quick Wash (Швидке прання), то буде використовуватися функція Quick Wash (Швидке прання), а функція Prewash (Попереднє прання) буде скасована.



Додаткову функцію, несумісну з програмою, вибрати неможливо (див. "Таблицю програм й енергоспоживання").



Кнопки додаткових функцій в різних моделях машини можуть відрізнятись.

• Попереднє прання

Функцію попереднього прання слід застосовувати тільки для дуже забруднених речей. Не використовуйте попереднє прання без потреби, щоб не марнувати електроенергію, воду, пральні засоби й час.



Для штор і тюлевих гардин рекомендується застосовувати попереднє прання без прального засобу.

• Швидке прання

Цю функцію можна використовувати з програмами Cottons (Бавовна) і Synthetics (Синтетика) для білизни з незначними забрудненнями, щоб скоротити час прання і кількість циклів ополіскування.



В разі використання цієї функції в машину слід завантажувати половину максимальної кількості білизни, вказаної в таблиці програм.

• Додаткове ополіскування

В разі вибору цієї функції виконується ще один цикл ополіскування після основного прання, крім передбачених програмою. Таким чином, зменшується ризик подразнення чутливої шкіри залишками прального засобу, що дуже важливо для дітей, алергіків та ін.

• Захист від зминання

В разі використання цієї функції білизна під час прання менше зминається. Це досягається завдяки зниженню інтенсивності руху барабана й швидкості віджимання. Крім того, прання здійснюється у великій кількості води.

• Ополіскування і зупинка з водою

Коли немає потреби виймати речі відразу після закінчення програми прання, можна скористатися функцією ополіскування і зупинки з водою і після останнього ополіскування залишити білизну у воді — це запобігає її зминанню. Якщо після цього необхідно злити воду без віджимання білизни, натисніть кнопку Start/Pause (Пуск/Зупинка). Програма продовжить роботу, і машина відкачає воду. Після цього програма завершиться.

Щоб віджати залишену у воді білизну, виберіть швидкість віджимання і натисніть кнопку Start / Pause (Пуск / Зупинка).

Програма продовжить роботу і машина відкачає воду й виконає віджимання білизни. Після цього програма завершиться.

• Зменшення швидкості віджимання

Призначена для підвищення ефективності видалення шерсті домашніх тварин, яка налипла на одяг.

При виборі цієї функції до стандартної програми додається цикл попереднього прання, а також додатковий цикл ополіскування. Крім того, прання виконується у більшій кількості води (на 30%). Все це сприяє більш ефективному очищенню одягу від шерсті тварин.



ПОПЕРЕДЖЕННЯ. Заборонено мити домашніх тварин у пральній машині!

Відкладене прання

За допомогою функції відкладеного прання можна відкласти початок виконання програми на певний строк (не більше ніж на 19 годин). Відстрочка запуску встановлюється з інтервалом в 1 годину.



У разі ввімкнення функції відкладеного прання не можна використовувати рідкі пральні засоби! На одязі можуть з'явитися плями.

1. Відчиніть дверцята для завантаження, покладіть білизну і завантажте необхідні засоби для прання.
2. Виберіть програму прання, температуру, швидкість віджимання, а також потрібні додаткові функції.
3. Установіть потрібний час відстрочки за допомогою кнопки відкладеного прання.
4. Натисніть кнопку Start / Pause (Пуск / Зупинка). На дисплеї буде показано заданий час запуску. Розпочнеться зворотний відлік часу до запуску, і символ " _ " на дисплеї поруч з часом запуску почне рухатися вгору-вниз.



Доки триває час відстрочки, можна додавати білизну в барабан.

5. Після закінчення часу відстрочки на дисплеї буде показана тривалість виконання обраної програми. Символ " _ " зникне з дисплея, і почнеться виконання програми.

Зміна часу відстрочки прання

Порядок зміни часу запуску під час зворотного відліку:

1. Натисніть кнопку відкладеного прання. Щоразу при натисканні кнопки час запуску збільшуватиметься на 1 годину.

- Щоб скоротити час відстрочки, послідовно натискайте кнопку відкладеного прання, поки на дисплеї не з'явиться потрібний час запуску програми.

Скасування функції відкладеного прання

Щоб скасувати відлік часу відстрочки запуску і запустити програму негайно, виконайте такі дії.

- Встановіть нульове значення інтервалу відстрочки або поверніть ручку вибору програм у будь-яке положення. Після цього функцію відкладеного прання буде скасовано, й індикатор End/Cancel (Закінчення/Скасування) почне безперервно блимати.
- Після цього слід знову вибрати необхідну програму.
- Щоб запустити програму, натисніть кнопку Start / Pause (Пуск/Зупинка).

4.11 Запуск програми

- Щоб запустити програму, натисніть кнопку Start / Pause (Пуск/Зупинка).
- Увімкнеться Індикатор, який вказує, що розпочалося виконання програми.



Якщо під час вибору програми протягом однієї хвилини не буде запусчена жодна програма або не буде натиснута жодна кнопка, пральна машина перейде у режим зупинки. При цьому зменшиться яскравість індикаторів температури, швидкості віджимання й блокування дверцят. Інші індикатори й символи загаснуть. Якщо повернути ручку вибору програм або натиснути будь-яку кнопку, індикатори й символи увімкнуться знову.

4.12 Блокування від дітей

Функція блокування від дітей дає змогу запобігти їхньому втручанню в роботу машини. Коли ця функція увімкнена, змінити настройки виконуваної програми неможливо.



Якщо повернути ручку вибору програми, коли блокування від дітей увімкнуте, на дисплеї з'явиться напис "COP". Після увімкнення функції блокування від дітей неможливо будь-яким чином змінити програму, температуру прання, швидкість віджимання, а також вибрати чи скасувати додаткові функції.



Коли функція блокування від дітей увімкнена, виконання поточної програми продовжується, навіть якщо повернути ручку вибору програм.

Увімкнення функції блокування від дітей

Одночасно натискайте кнопки першої й другої додаткових функцій протягом 3 секунд. Поки кнопки натиснуті, індикатори обох кнопок будуть блимати, і на дисплеї послідовно з'являтимуться написи "C03", "C02", "C01". Потім на дисплеї з'явиться напис "COP", що означає, що блокування від дітей увімкнуте. Такий самий напис з'явиться на дисплеї у тому випадку, коли при увімкненому блокуванні від дітей повернути ручку вибору програми або натиснути будь-яку кнопку. Індикатори першої й другої кнопки додаткових функцій, які використовуються для скасування блокування від дітей, тричі блимнуть.

Вимкнення функції блокування від дітей

Під час виконання будь-якої програми одночасно натискайте кнопки першої й другої додаткових функцій протягом 3 секунд. Поки кнопки натиснуті, індикатори обох кнопок будуть блимати, і на дисплеї послідовно з'являтимуться написи "C03", "C02", "C01". Потім на дисплеї з'явиться напис "COFF", що означає, що блокування від дітей вимкнуте.



Коли жодна програма не виконується, режим блокування від дітей можна також вимкнути поворотом ручки вибору програм у положення On / Off (Увімк./Вимкн.). Після цього можна вибрати іншу програму.



В разі перерви подачі електроенергії або відключення машини від електромережі блокування від дітей залишається вимкнутим.

4.13 Виконання програми

За перебігом виконання програми можна спостерігати за допомогою індикатора виконання програми. На початку кожного циклу програми вмикається відповідний індикатор, а індикатор виконаного циклу гасне.

Під час виконання програми можна змінити вибір додаткових функцій, швидкість віджимання і температуру, не зупиняючи програму, що виконується. Всі зміни можна виконувати тільки до початку етапу, якого стосується ці зміни. Якщо зміна несумісна з виконуваною програмою, відповідний індикатор тричі блимне.



Якщо пральна машина не переходить до циклу віджимання, можливо, увімкнена функція ополіскування й зупинки з водою, або ж спрацювала автоматична система контролю балансування через нерівномірний розподіл завантаженої білизни в машині.

4.14 Блокування дверцят завантаження

Дверцята завантаження пральної машини обладнані системою блокування, яка запобігає відчиненню дверцят при високому рівні води. Коли пральна машина переходить у режим зупинки, індикатор дверцят завантаження починає блимати, і машина перевіряє рівень води всередині. Якщо рівень води неприпустимий, індикатор дверцят завантаження починає світитися рівним світлом, і через 1-2 хвилини дверцята можна відчиняти. Якщо рівень води неприпустимий, індикатор дверцят завантаження загасне, і відчинити дверцята буде неможливо. Якщо необхідно відчинити дверцята завантаження, коли індикатор дверцят не світиться, слід скасувати поточну програму (див. розділ "Скасування програми").

4.15 Зміна настройок після запуску програми

Перемикання пральної машини в режим зупинки

Для перемикання машини в режим зупинки під час виконання програми натисніть кнопку Start/Pause (Пуск/Зупинка). Індикатор етапу програми, який наразі виконується, почне блимати, попереджаючи про перехід машини у режим зупинки. Якщо в цей час можна відкрити дверцята завантаження, крім індикатора етапу прання,

увімкнеться індикатор дверцят й світлитиметься рівним світлом.

Зміна вибору додаткових функцій, швидкості віджимання й температури

На різних етапах виконання програми можна вимкати або скасовувати ті чи інші додаткові функції (див. розділ "Додаткові функції"). Крім того, можна змінювати швидкість віджимання й температуру прання (див. розділи "Вибір швидкості віджимання" і "Вибір температури").



Якщо внесення змін заборонене, відповідний індикатор блимне тричі.

Додавання й виймання білизни

1. Натисніть кнопку "Start / Pause" (Пуск/Зупинка), щоб перевести машину в режим зупинки. Індикатор етапу прання, який наразі виконується, почне блимати.
2. Зачекайте, доки можна буде відчинити дверцята завантаження.
3. Відчиніть дверцята завантаження і додайте або вийміть білизну.
4. Зачиніть дверцята завантаження.
5. У разі необхідності змініть настройки додаткових функцій, температури й швидкості віджимання.
6. Щоб запустити машину, натисніть кнопку Start/Pause (Пуск/Зупинка).

4.16 Скасування програми

Щоб скасувати програму, поверніть ручку вибору програм у положення, що відповідає іншій програмі. Обрана раніше програма буде скасована й індикатор End / Cancel (Завершення/Скасування) почне безперервно блимати.

Незалежно від етапу виконання програми й рівня води в машині на 1-2 хвилини увімкнеться насос для відкачування води. Після цього можна запускати іншу програму з першого етапу.



Залежно від того, на якому етапі була скасована попередня програма, після вибору й запуску нової програми може надобитися додати пральний засіб і кондиціонер.

4.17 Закінчення програми

Після закінчення програми на дисплеї з'явиться напис "End".

1. дочекайтеся, поки індикатор дверцят завантаження почне світлитися рівним світлом.
2. Вимкніть машину вимикачем.
3. Вийміть з машини білизну й зачиніть дверцята завантаження. Після цього машина готова до виконання наступної програми прання.

4.18 У цій машині передбачена функція "Режим очікування"

Машина автоматично переходить у режим енергозбереження в таких випадках: після ввімкнення машини вимикачем на етапі вибору програми жодна програма не була запущена або не виконувалися жодні інші дії; не було виконано жодних дій протягом двох хвилин після завершення обраної програми. Яскравість індикаторів зменшиться. Якщо машина обладнана цифровим індикатором тривалості виконання програми, цей індикатор повністю вимкнеться. Після повороту ручки

вибору програм або натискання будь-якої кнопки попередній стан світлових індикаторів і цифрового індикатора відновиться. Після переходу в режим енергозбереження налаштування машини можуть змінитися. Перед запуском програми обов'язково перевірте стан налаштувань. виправте їх за необхідності. Це цілком нормально.

5 Обслуговування й чищення

Якщо прилад регулярно чистити, він служитиме довше, а несправності виникатимуть у ньому рідше.

5.1 Чищення висувного контейнера для пральних засобів

Регулярно (після кожного 4-5 прання) очищуйте контейнер для пральних засобів від залишків прального порошку як показано на малюнку.

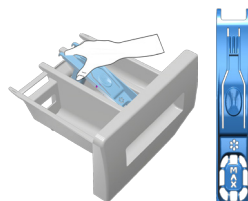

Щоб вийняти сифон, підніміть його задню частину, як показано на малюнку.





Якщо у відділенні для кондиціонера починає накопичуватися суміш води й кондиціонуючого засобу, сифон слід очистити.

2. Вийміть висувний контейнер і сифон під краном великою кількістю теплої води. Щоб під час чищення уникнути контакту із залишками пральних засобів у контейнері, вдягайте захисні рукавички або використовуйте спеціальну щітку.
3. Після чищення встановіть сифон на місце й притисніть його передню частину так, щоб закріпити його.

5.2 Очищення дверцят завантаження й барабана

Для моделей з програмою очищення барабана див. Експлуатація пральної машини — Програми. Для моделей без програм очищення барабана виконайте наступні дії, щоб очистити барабан. Оберіть додаткову функцію **Additional Water (Додаткова вода)** або **Extra Rinse (Додаткове ополіскування)**. Використовуйте програму Cottons (Бавовна) без попереднього прання. Встановіть температуру на рівень, **рекомендований в інструкції до засобу для очищення барабана, що може бути наданий офіційними сервісними центрами**. Запустіть цю програму **без завантаження білизни у машину**. Перед запуском програми засипте 1 пакетик спеціального засобу для очищення барабана (якщо спеціальний засіб недоступний, засипте максимум 100 г порошку проти накипу) до відділення для прального засобу основного прання (відділення номер «2»). Якщо засіб проти накипу зроблений у вигляді таблеток, покладіть лише одну таблетку

до відділення основного прання номер «2». Після закінчення програми просуніть внутрішню частину манжети дверцят завантаження чистою тканиною

	Барабан слід чистити кожні два місяці.
	Використовуйте засіб проти накипу, призначений для пральних машин.

Після закінчення прання перевіряйте, чи не залишилися в барабані сторонні предмети.

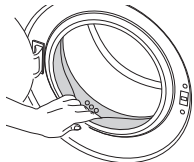

Якщо отвори в манжеті дверцят завантаження, показані на малюнку, засмічені, прочистіть їх за допомогою зубочистки.

	Наявність сторонніх металевих предметів у барабані може призвести до утворення плям іржі. Для чищення барабана слід використовувати мийні засоби, призначені для нержавіючої сталі. В жодному разі не можна використовувати металеві мочалки.
--	---

	ПОПЕРЕДЖЕННЯ. Не можна використовувати жорсткі губки та абразивні матеріали. Це може пошкодити пофарбовані чи пластмасові деталі.
--	--

5.3 Очищення корпусу й панелі керування

В разі необхідності очистіть корпус машини за допомогою мильного розчину або м'якого гелевого мийного засобу і витріть насухо м'якою тканиною. Для чищення панелі керування можна використовувати тільки м'яку вологу тканину.

5.4 Чищення фільтрів впускних водяних патрубків

Фільтри знаходяться на кінці кожного впускного патрубка для води на задній стінці машини, а також на кінці кожного шлангу подачі води в місці приєднання до водопровідного крану. Ці фільтри запобігають потраплянню в машину сторонніх речовин і бруду з води. Забруднені фільтри слід очистити.

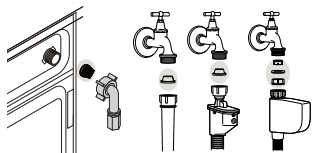

- 1 Закрийте крани.
- 2 Зніміть гайки шлангів подачі води для доступу до фільтрів у впускних патрубках і прочистіть їх щіткою. Якщо фільтри дуже забруднені, витягніть їх плоскогубцями і прочистіть.
- 3 Витягніть фільтри разом з прокладками з прямих кінців шлангів подачі води й ретельно промийте під струменем проточної води.

- 4 Акуратно встановіть прокладки й фільтри на місце і вручну затягніть гайки на шлангах.

5.5 Зливання залишків води й чищення фільтра насоса

Система фільтрів пральної машини під час зливання води з машини запобігає потраплянню на крильчатку насоса твердих предметів, таких як гудзики, монети чи волокна тканини. Таким чином забезпечується вільний вихід води під час зливання й подовжується строк служби насоса. Якщо машина не може злити воду, можливо, фільтр насоса забруднений. Забруднений фільтр слід очистити. Крім того, фільтр слід чистити кожні 3 місяці. Перед чищенням фільтра насоса слід злити воду з машини.

Крім того, воду слід зливати перед транспортуванням машини (наприклад, під час переїзду в нове помешкання), а також в разі небезпеки замерзання води.

	ПОПЕРЕДЖЕННЯ. Сторонні предмети у фільтрі насоса можуть спричинити пошкодження машини або значний шум під час роботи.
	ПОПЕРЕДЖЕННЯ. Коли машина не використовується, закрийте водопровідний кран, зніміть шланг для подачі води й злийте воду з машини, щоб запобігти її замерзанню в разі значного зниження температури в місці встановлення машини.
	ПОПЕРЕДЖЕННЯ. Щоразу після закінчення використання машини слід закривати водопровідний кран.

Порядок чищення забрудненого фільтра і зливання води

- 1 Витягніть шнур живлення з розетки, щоб від'єднати пральну машину від електромережі.



ПОПЕРЕДЖЕННЯ. Температура води у машині може досягати 90 С. Щоб уникнути опіків, фільтр слід чистити тільки після того, як вода у машині охолоне.

- 2 Зніміть кришку фільтра.



- 3 Пральна машина може бути оснащена шлангом аварійного зливання води, але він є не у всіх моделях. Далі описані способи зливання води з машини.

Зливання води з машини за допомогою шланга аварійного зливання

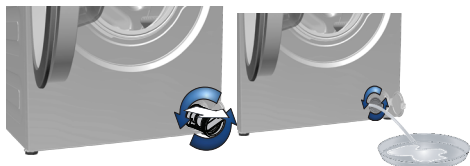

- a Витягніть шланг аварійного зливання з гнізда.
- b Поставте під кінець шланга велику посудину. Витягніть зі шланга пробку і злийте воду в посудину. Коли посудина наповниться, закрийте отвір шланга пробкою. Вилийте воду з посудини. Повторіть цю процедуру, поки вся вода не виллється з машини.
- c Коли зливання води закінчиться, закрийте отвір шланга пробкою і вставте його назад у гніздо.
- d Поверніть фільтр насоса і вийміть його.

Зливання води з машини без шланга аварійного зливання

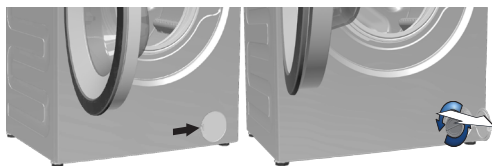

- a Поставте перед фільтром велику посудину для зливання води.
- b Повертайте фільтр насоса проти годинникової стрілки, доки вода не почне литися через отвір. Спрямуйте струмінь води у встановлену перед фільтром посудину. Обов'язково тримайте під рукою ганчірку для збирання розлитої води.
- c Коли вода виллється, повністю виверніть фільтр і витягніть його.
- 4 Очистіть внутрішню частину фільтра від осаду, а також очистіть зону навколо крильчатки насоса від волокон.
- 5 Встановіть фільтр на місце.
- 6 Закрийте кришку фільтра: якщо кришка складається з двох частин, натисніть на виступ, а якщо вона нерознімна, спочатку вставте на місце виступи знизу кришки, а потім притисніть її верхню частину.

•Строк служби цієї пральної машини — 10 років.

•Інформація про дату виготовлення міститься в серійному номері, вказаному на паспортній табличці. Перші дві цифри серійного номера — це рік виробництва, а дві останні — місяць. Наприклад, «10-100001-05» означає, що прилад виготовлений у травні 2010 року.

•Інформацію про сертифікацію можна отримати в інформаційно-довідковій службі за телефоном 0 800 500 4 3 2

6 Технічні характеристики

Відповідає вимогам Делегованого регламенту Комісії (ЄС) № 1061/2010

Назва постачальника або торгова марка	Beko
Назва моделі	WMY 71033 PTLMB3
Номінальна місткість (кг)	7
Клас енергозбереження/Шкала від A+++ (найвища ефективність) до D (найнижча ефективність)	A+++
Щорічне споживання електроенергії (кВт*г) ⁽¹⁾	171
Енергоспоживання під час виконання стандартної програми «Бавовна 60°C» в умовах повного навантаження (кВт*г)	0.950
Енергоспоживання під час виконання стандартної програми «Бавовна 60°C» в умовах неповного навантаження (кВт*г)	0.620
Енергоспоживання під час виконання стандартної програми «Бавовна 40°C» в умовах неповного навантаження (кВт*г)	0.600
Споживана потужність у режимі «відключено» (Вт)	0.250
Споживана потужність у режимі «очікування» (Вт)	1.000
Щорічне споживання води (л) ⁽²⁾	10560
Клас енергозбереження віджимання/Шкала від A+++ (найвища ефективність) до G (Найнижча ефективність)	C
Максимальна швидкість оберту (об/хв.)	1000
Залишковий вміст вологи (%)	62
Стандартна програма «Бавовна» ⁽³⁾	Програми «Бавовна-еко 60 °C» та «Бавовна-еко 40 °C»
Тривалість стандартної програми «Бавовна 60 °C» в умовах повного навантаження (хв.)	211
Тривалість стандартної програми «Бавовна 60 °C» в умовах неповного навантаження (хв.)	185
Тривалість стандартної програми «Бавовна 40°C» в умовах неповного навантаження (хв.)	187
Тривалість режиму «очікування» (хв.)	N/A
Рівень шуму під час прання/віджимання (дБ)	60/75
Вбудований	Non
Номінальна місткість (кг)	7
Висота (см)	84
Ширина (см)	60
Глибина (см)	50
Вага нетто (±4 кг)	64
Один патрубок подачі води / Два патрубки подачі води	• / -
• Наявний	
Електроживлення (В/Гц)	230 V / 50Hz
Струм (А)	10
Споживана потужність (Вт)	2200
Основний код моделі	9210

(1) Енергоспоживання протягом 220 стандартних циклів прання за програмою «Бавовна 60 °C» та «Бавовна 40 °C» в умовах повного та неповного навантаження, а також у режимі низького споживання енергії. Фактичне споживання енергії залежатиме від способу використання пристрою.

(2) Споживання води протягом 220 стандартних циклів прання за програмою «Бавовна 60 °C» та «Бавовна 40 °C» в умовах повного та неповного навантаження. Фактичне споживання води залежатиме від способу використання пристрою.

(3) Терміни «Стандартна програма "Бавовна 60 °C"» та «Стандартна програма "Бавовна 40 °C"» мають на увазі відповідні стандартні програми, вказані на етикетці та інформаційній таблиці, що використовуються для прання помірно забрудненої білизни з бавовни та забезпечують максимальну економію електроенергії та води.

З метою удосконалення якості продукції технічні характеристики машини можуть бути змінені без попереднього повідомлення.

7 Пошук й усунення несправностей

Програма не запускається після закриття дверей.

- Не була натиснута кнопка «Пуск»/«Пауза»/«Відміна».>>> **Натисніть кнопку «Пуск»/«Пауза»/«Відміна».*

Неможливо запустити або вибрати програму.

- Пральна машина переключилася в режим самозахисту через проблему постачання (напруга електромережі, тиск води тощо). >>> *Щоб скасувати програму, поверніть ручку вибору програм у положення, що відповідає іншій програмі. Обрана раніше програма буде скасована, (див. розділ "Скасування програми").*

У машині є вода.

- Внаслідок проведення операцій з контролю якості під час виробництва у машині може залишитися невелика кількість води. >>> *Це не є несправністю; вода не шкідлива для машини.*

Машина вібрує або створює шум.

- Можливо, не відрегульоване стійке положення машини. >>> *Відрегулюйте ніжки для вирівнювання машини.*
- Можливо, тверда речовина потрапила до фільтра насоса. >>> *Очистіть фільтр насоса.*
- Можливо, не зняті транспортувальні запобіжні болти. >>> *Зніміть запобіжні транспортувальні болти.*
- Можливо, кількість білизни в машині занадто мала. >>> *Завантажте в машину більшу кількість білизни.*
- Можливо, машина перевантажена білизною. >>> *Вийміть з машини певну кількість білизни або вручну розподіліть завантажену в машину білизну для збалансування.*
- Можливо, машина нахилилася на твердому предметі. >>> *Переконайтеся, що машина не стоїть на жодному предметі.*

Машина зупинилася невдовзі після запуску програми.

- Можливо, машина тимчасово зупинилася через падіння напруги в мережі електроживлення. >>> *Вона продовжить роботу після відновлення напруги до нормального рівня.*

Відсутній зворотний відлік часу програми, що залишився (у моделях із дисплеєм).

- Таймер може зупинитися під час набору води. >>> *Індикатор таймера не почне зворотний відлік, доки машина не набере достатню кількість води. Машина очікуватиме, доки набереться достатня кількість води, щоб уникнути поганих результатів прання через нестачу води. Після цього індикатор таймера відновить зворотний відлік.*
- Таймер може зупинитися під час циклу нагрівання води. >>> *Індикатор таймера не почне зворотний відлік, доки машина не досягне обраної температури.*
- Таймер може зупинитися під час циклу віджимання. >>> *Можливо, увімкнулася автоматична система виявлення розбалансування завантаженої білизни через нерівномірний розподіл речей у барабані.*
- Якщо білизна в барабані розподілена нерівномірно, машина не переключиться на цикл віджимання, щоб не пошкодити механізм і навколишнє середовище. Білизну слід перерозподілити і знову запустити віджимання.

З висувного диспенсера засобу для миття переливається піна.

- Застосовано забагато засобу для миття. >>> *Розмішайте 1 столову ложку кондиціонера в 0,5 літра води й залийте її до відділення для основного прання висувного диспенсера засобу для миття.*
- Використовуйте пральні засоби відповідно до програм прання з урахуванням норм завантаження білизни (див. "Таблицю програм і енергоспоживання"). В разі використання додаткових засобів, таких як плямочистки, відбілювачі тощо, слід зменшити кількість прального засобу.

Після закінчення програми білизна залишається мокрою

- Можливо, через завелику кількість прального засобу утворилося надто багато піни, й увімкнулася автоматична система контролю піноутворення. >>> *Використовуйте рекомендовану кількість прального засобу.*
- Якщо білизна в барабані розподілена нерівномірно, машина не переключиться на цикл віджимання, щоб не пошкодити механізм і навколишнє середовище. Білизну слід перерозподілити і знову запустити віджимання.



ПОПЕРЕДЖЕННЯ. Якщо ви не можете усунути проблему, незважаючи на виконання інструкцій, наведених у цьому розділі, зверніться до дилера або представника авторизованої сервісної служби. У жодному разі не намагайтеся самостійно відремонтувати несправну машину.

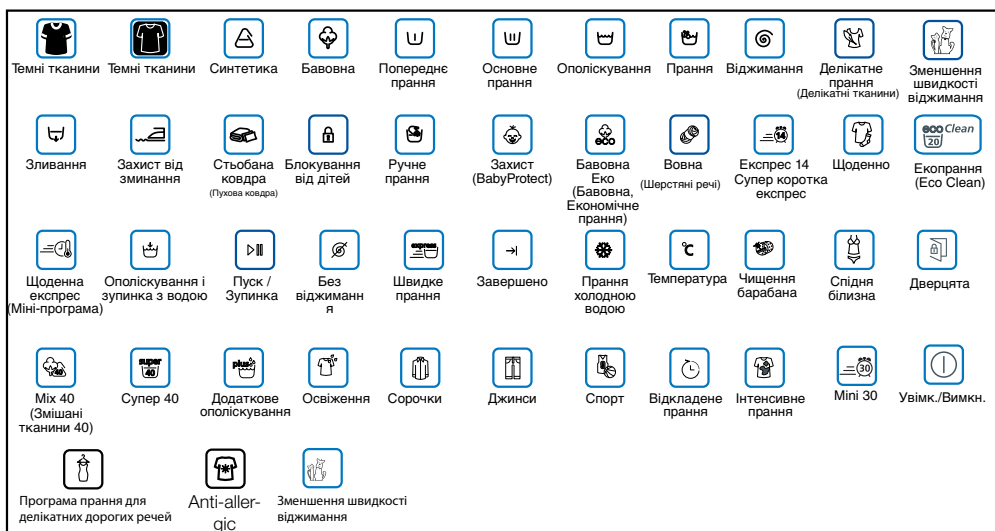

Орієнтовні показники для програм Synthetics (Синтетика)

	Завантаження (кг)	Споживання води (л)	Енергоспоживання (кВт-год)	Тривалість програми (хв.) *	Залишкова вологість (%) **	Залишкова вологість (%) **
					≤ 1000 rpm	> 1000 rpm
Синтетика 60	3	50	0.95	01:50	45	40
Синтетика 40	3	50	0.73	01:40	45	40

* Тривалість виконання вибраної програми відображається на дисплеї машини. Час, показаний на дисплеї, може дещо відрізнятись від фактичної тривалості прання.

** Рівень залишкової вологості може бути іншим залежно від вибраної швидкості віджимання.